

高効率ガス給湯器(潜熱回収型)

取扱説明書 保証書付

GQ-C2432WX
GQ-C2032WX

もくじ

| | |
|----------------------|-----|
| 高効率給湯機器のしくみ | 2 |
| こんなことができます | 3 |
| 必ずお守りください(安全上の注意) | 4 |
| 初めてお使いになるときは | 10 |
| 各部のなまえとはたらき(機器本体) | 11 |
| 使いかた | |
| 【リモコンがある場合】 | |
| 各部のなまえとはたらき(リモコン) | 12 |
| 台所リモコンで時計を合わせる | 16 |
| お湯を出す | 17 |
| お湯の温度を調節する | 18 |
| お湯の温度を調節できないときは<優先> | 19 |
| お風呂にお湯はりをする<オートストップ> | 20 |
| 風呂温度を調節する | 22 |
| お湯はり湯量を調節する | 23 |
| いろいろな設定を変更する | 24 |
| 浴室から台所リモコンの | |
| チャイムを鳴らす<呼び出し> | 26 |
| リモコンの表示の節電について | 27 |
| リモコン音声一覧 | 28 |
| 初期設定一覧 | 29 |
| 【リモコンがない場合】 | |
| お湯を出す/お湯の温度を調節する | 30 |
| 凍結による破損を予防する | 31 |
| 日常の点検・お手入れのしかた | 34 |
| 故障・異常かな?と思ったら | 36 |
| アフターサービスについて | 40 |
| 主な仕様 | 42 |
| 無料修理保証書 | 裏表紙 |



このたびは弊社製品をお求めいただきまして、まことにありがとうございます。

*この取扱説明書をよくお読みになって、正しくご使用ください。

なお、別売品の取扱説明書がある場合は、必ずそちらも併せてお読みください。

*保証書(裏表紙)は必ずお買い上げ日・販売店名などの記入を確かめてください。

*この取扱説明書(保証書付)はいつでもご覧になれるところに保管してください。

株式会社ノーリツ



高効率給湯機器のしくみ

一次熱交換器であたためたときに、燃焼ガスが出ます。
高効率給湯機器では、従来捨てていた燃焼ガスに含まれる熱を二次熱交換器で回収し、その熱を利用して水を加熱します。

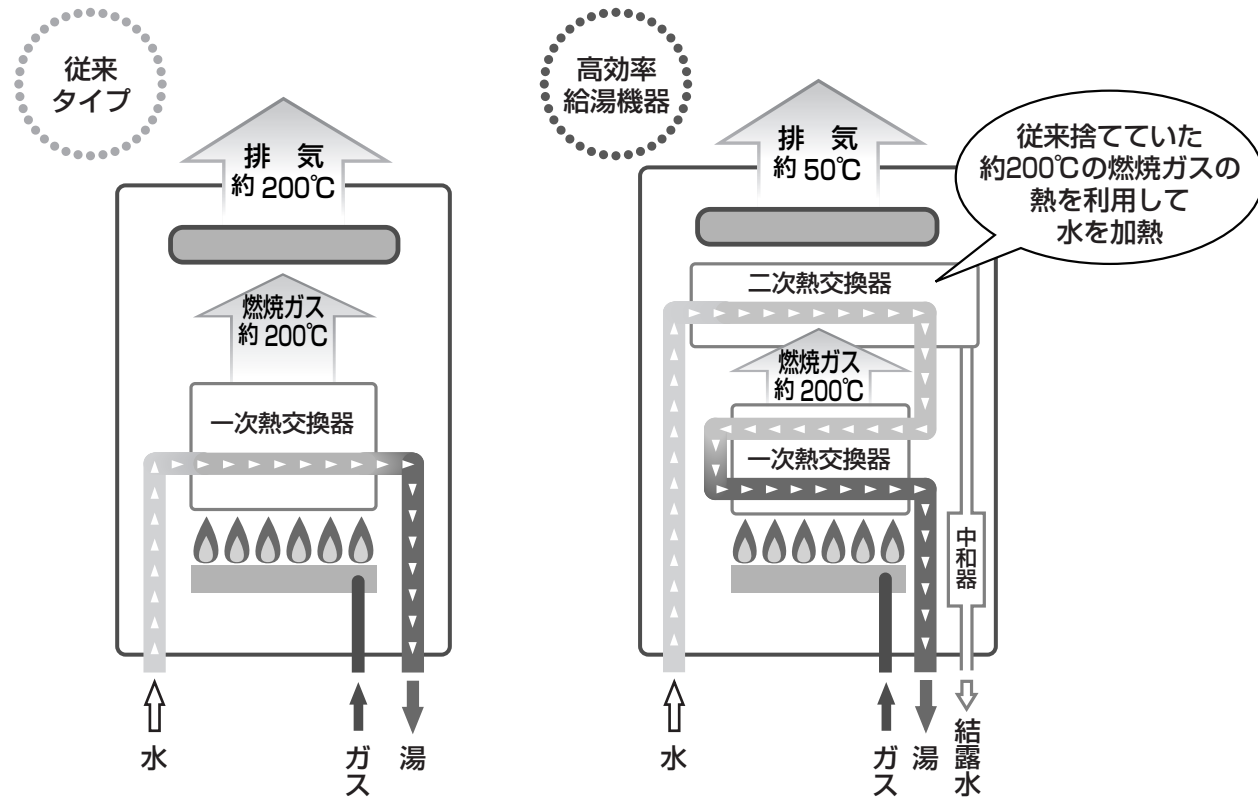

高効率給湯機器では
結露水が出ます

二次熱交換器で燃焼ガスの熱を回収したとき
燃焼ガスに含まれる水分が結露して、ドレン
配管から排出されます。(最大100cc/分程度)
水漏れではありません。

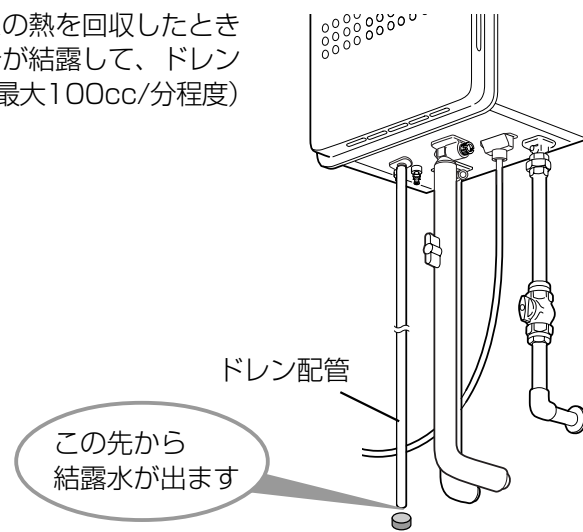

高効率給湯機器では
白い湯気が出やすくなります

二次熱交換器で熱を回収された燃焼ガスは、熱を奪われるため温度が低く、
また多くの水分を含んでいます。このため、外気に触れると結露し、白い湯気に見えます。

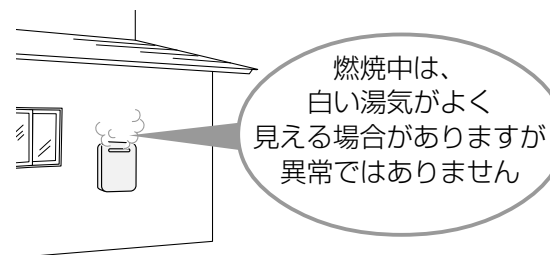

こんなことができます

リモコンがある場合

リモコンがない場合

お湯を出す



P17

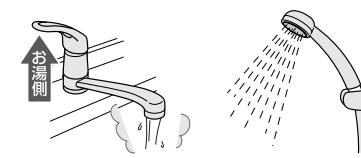

お湯の温度をお好みの温度に設定
して使用できます(→P18)

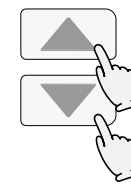

お風呂にお湯はりをする



P20

温度・湯量を設定して



給湯栓を開ける



設定した湯量がたまったら
機器がお湯を自動的にストップ

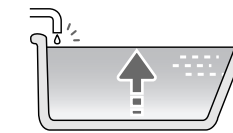

メロディと音声でお知らせ



給湯栓を閉める



お湯を出す



P30

お湯の温度は混合水栓で調節しま
す



必ずお守りください(安全上の注意)-1

お使いになる方や他の方への危害・財産への損害を未然に防止するために、つぎのような区分・表示をしています。いずれも安全に関する重要な内容ですので、必ずお守りいただき、内容をよく理解して正しくお使いください。

| | |
|------------|---|
| 危険 | この表示を無視して誤った取り扱いをすると、人が死亡、重傷を負う危険、または火災の危険が差し迫って生じることが想定される内容を示しています。 |
| 警告 | この表示を無視して誤った取り扱いをすると、人が死亡、重傷を負う可能性、または火災の可能性が想定される内容を示しています。 |
| 注意 | この表示を無視して誤った取り扱いをすると、人が傷害を負う可能性および物的損害のみの発生が想定される内容を示しています。 |
| お願い | 安全に快適に使用していただくために、理解していただきたい内容を示しています。 |

危険

ガス漏れに気づいたときは、

1. すぐに使用をやめる
2. ガス栓を閉める
また、メーターのガス栓も閉める
3. 販売店または、もよりのガス事業者(供給業者)に連絡する

ガス漏れ時は、絶対に

- ・火をつけない
- ・電気器具のスイッチの入・切をしない
- ・電源プラグの抜き差しをしない
- ・周辺の電話も使用しない

火や火花で引火し、火災の原因になります。

屋内に設置しない

禁止

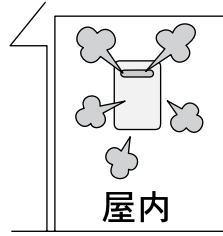

屋内

一酸化炭素中毒の原因になります。

警告

地震、火災などの緊急の場合は、次の手順に従う

必ずおこなう

1. 給湯栓を閉める
2. 【リモコンがある場合】
運転スイッチを「切」にする
3. ガス栓・給水元栓を閉める

点火しない場合または、使用中に異常な臭気、異常音、異常な温度を感じた場合や、使用途中で消火する場合は、ただちに使用を中止しガス栓を閉める

使用中に異常があった場合は、「故障・異常かな?と思ったら」(P36~39)に従い処置をする

上記の処置をしても直らない場合は、使用を中止し、販売店に連絡する

【リモコンがある場合】

シャワーなどお湯の使用時は、リモコンに表示の温度をよく確かめ、手で湯温を確認してから使用する

60℃・75℃の高温で使ったあと、あらためて使用するときは特に注意してください。
やけど予防のため。

【リモコンがない場合】

シャワーなどお湯の使用時は、手で湯温を確認してから使用する

やけど予防のため。

浴槽の湯温を手で確認してから入浴する

やけど予防のため。

子供を浴室で遊ばせない
子供だけで入浴させない

禁止
思わぬ事故の原因になります。

必ず銘板に表示のガス・電源で使用する

必ずおこなう

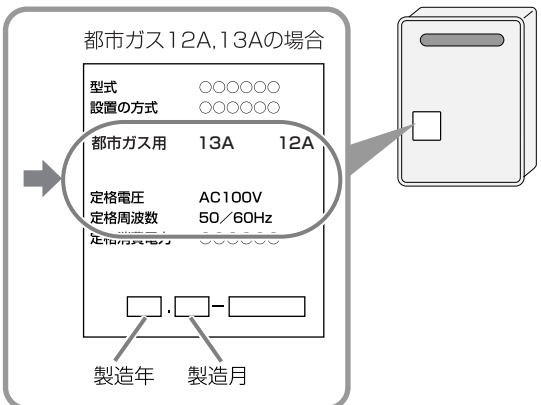

表示のガス種および電源が一致しないと、不完全燃焼による一酸化炭素中毒になったり、爆発着火でやけどしたり、機器が故障する場合があります。

特に転居した場合は、必ずガスの種類(電源の種類)が一致しているかどうか確認してください。わからない場合は、販売店または、弊社窓口に連絡してください。

【リモコンがある場合】

シャワー使用時は、使用者以外温度を変えない、運転スイッチ「切」にしない、リモコンの「優先」を切り替えない

高温に変更されたときのやけど予防のため。また、低温に変更されたり運転スイッチ「切」にされると、冷水になって使用者が驚く原因になります。

ガス配管接続工事には専門の資格、技術が必要なため、機器の設置・移動・取り外しおよび付帯工事は、販売店または、弊社窓口に依頼する

必ずおこなう
安全に使用していただくため。

お客様ご自身では絶対に分解したり、修理・改造はおこなわない

分解禁止
思わぬ事故や故障の原因になります。

スプレー缶やカセットこんろ用ボンベを、機器本体や排気口のまわりに置かない、使用しない

禁止
熱でスプレー缶の圧力が上がり、スプレー缶が爆発するおそれがあります。

必ずお守りください(安全上の注意)-2

(つづき)

警告

電源プラグはぬれた手でさわらない

感電の原因になります。

ぬれ手禁止



感電注意



電源プラグは根元まで確実に差し込む

差し込みが不十分だと、感電や火災の原因になります。

必ずおこなう

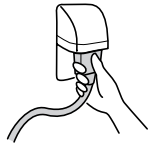

電源プラグのほこりは定期的に取り

ほこりがたまると、火災の原因になります。電源プラグを抜き、乾いた布でふいてください。

必ずおこなう

電源コード、電源プラグの破損・加工をしない

束ねたり、無理に曲げたり、引っ張ったり、物を載せたり、衝撃を与えたりして無理な力を加えない。傷つけない。加工をしない。

禁止

感電、ショート、火災の原因になります。

灯油、ガソリン、ベンジンなど、引火のおそれのある物を機器本体や排気口のまわりで使用しない

火災の原因になります。

禁止

機器本体やガスの配管、排気口などに乗ったりして、無理な力を加えない

けがや、機器の変形によるガス漏れ、不完全燃焼のおそれがあります。

禁止

太陽熱温水器とは絶対に接続しない

お湯の温度制御ができなくなり、やけどや機器の故障の原因になります。

禁止

増改築などで屋内状態にしない(波板囲いなどをしない)

禁止

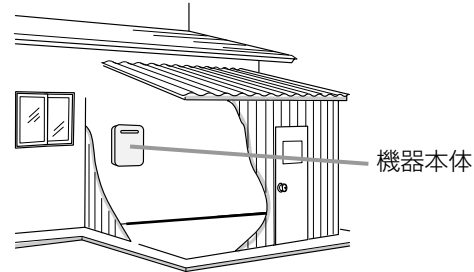

一酸化炭素中毒・火災の原因になります。

燃えやすい物をまわりに置かない(洗濯物、新聞紙、灯油など)

禁止

火災の原因になります。

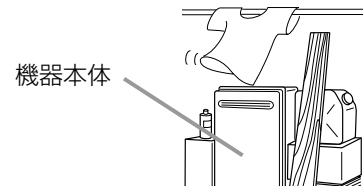

燃えやすい物とは離す(樹木、木材、箱など)

必ずおこなう

火災予防のため。

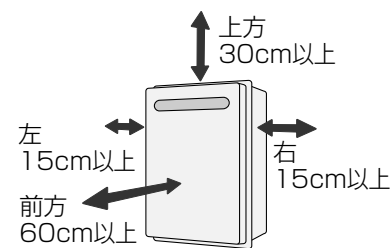

注意

必ずアースする

アースする 機器が故障した場合、感電の原因になります。アースがされていない場合は、販売店または、弊社窓口にご相談ください。

電源プラグは、コードを持たずに電源プラグを持って抜く

必ずおこなう

コードを持って抜くと、コードが破損し、発熱、火災、感電の原因になります。

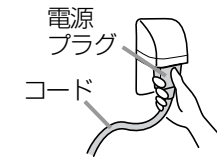

機器の点検・お手入れや、機器の水抜きをする場合は、運転スイッチ「切」または、電源プラグを抜いて、機器が冷えてからおこなう

必ずおこなう

やけど予防のため。お湯の使用直後は、機器内のお湯が高温になっています。

【リモコンがある場合】

リモコンには磁石を使用しています

磁石の力は非常に微弱ですが、ペースメーカーなど医療機器を使用している方は、医師とご相談のうえ使用してください。

機器の給気口がほこり・ゴミなどでふさがっていないか確認する

必ずおこなう

不完全燃焼の原因になります。

使用中や使用後しばらくは、排気口付近に触れない

接触禁止

やけど予防のため。



給湯、シャワー、お湯はり以外の用途には使用しない

禁止

思わぬ事故を予防するため。

乾電池に関する注意(取り替え機器について)

必ずおこなう

機器を取り替えた場合、旧機器は専門の業者に処理を依頼してください。もしお客様で旧機器の処理をされる場合、乾電池を使用している機器は、乾電池を取り外してから正規の処理をしてください。

子供を機器の周囲、直下で遊ばせない

禁止

思わぬ事故の原因になります。

ドレン配管から排出される結露水を、飲料用・飼育用などに使用しない

禁止

必ずお守りください(安全上の注意)-3

お願い

 雷が発生しはじめたら、すみやかに運転を停止し、電源プラグを電源コンセントから抜く（またはブレーカーを落とす）

 雷による一時的な過電流で電子部品を損傷することがあります。雷がやんだあとは電源プラグを電源コンセントに差し込み、時計を合わせてください。

 ※冬期は、電源プラグを長時間抜くと凍結のおそれがあります。
ぬれ手禁止 ※落雷被害に有効な火災保険へのご加入をおすすめします。

 感電注意



【リモコンがある場合】

台所リモコンは0℃～40℃の室温で、浴室リモコンは0℃～50℃の室温で使用する

故障の原因になります。

浴室リモコンを設置している浴室で、ドライサウナを使用しない

ミストサウナを使用される場合も、50℃以下の室温でご使用ください。

リモコンを分解しない

故障や、思わぬ事故の原因になります。

リモコンの掃除には、塩素系のカビ洗浄剤や酸性の浴室用洗剤などを使用しない

変形する場合があります。

台所リモコン・増設リモコンに、水しぶきをかけない、蒸気をあてない

炊飯器、電気ポットなどに注意。故障の原因になります。

浴室リモコン・防水型増設リモコンに故意に水をかけない

防水型ですが、多量の水は故障の原因になります。

浴室リモコン・防水型増設リモコンに、シャンプー・リンス・入浴剤などを故意にかけない

変色などの原因になります。

リモコンを子供がいたずらしないよう注意する

機器のまわりはきれいにしておく

まわりが雑草、木くず、箱などで雑然していると、機器の内部にゴミブリが侵入したりクモの巣がはったりして、機器の損傷や火災の原因になることがあります。

【リモコンがある場合】

運転スイッチ「切」時にはお湯側から水を出さない

お湯を出すときには、運転スイッチ「入」を確認してください。運転スイッチ「切」時にお湯側から長時間水を出すと熱交換器内に結露現象が発生し、不完全燃焼の原因になったり、電気部品の損傷の原因になる場合があります。シングルレバー式混合水栓の場合は、レバーを完全に水側にセットしてから水を出してください。

長期間使用しない場合、必要な処置をする (P33)

凍結および万が一のガス漏れを防止するため。

温泉水、井戸水、地下水で使わない

水質によっては、機器内の配管に異物が付着したり、腐食して水漏れすることがあります。この場合は保証期間内でも有料修理になります。

機器や配管に長時間たまった水や、朝一番のお湯は飲まない、調理に使用しない

雑用水として使用してください。

断水時は運転を停止し、給湯栓を閉める

給湯栓を開けたままにしておくと、給水が復帰したときに水が流れっぱなしになります。

断水復帰後の使い始めのお湯は飲まない、調理に使用しない

断水したときは飲用や調理用に適さない水が配管にとどまることがあります。

断水復帰後は、給湯栓から充分水を流してから使用する

この機器の純正部品以外は使用しない

思わぬ事故の原因になります。

停電後や、長期不在などで電源プラグを抜いたあとは、現在時刻を確認する

時計がリセットする場合があります。

停電すると、運転が停止します

排気ガスが直接建物の外壁・窓・アルミサッシなどや、物置などの塗装品などに当たらないように設置する
増改築時も同様に注意する

ガラスが割れたり、変色したり、塗装がはがれたりする原因になります。

塀などを増設する場合は、機器の点検・修理に必要な空間を確保し、空気の流れが停滞しないように考慮する

塀などと機器との間に十分な空間がないと、機器の点検・修理に支障をきたす場合があります。また、機器の周囲の空気の流れが停滞すると、燃焼不良になるおそれがあります。(機器の修理・点検に必要な空間については、販売店または、弊社窓口にご確認ください)

積雪時には給気口・排気口の点検、除雪をする

雪により給気口・排気口がふさがれると不完全燃焼し、機器の故障の原因になることがあります。

業務用の用途では使用しない

この製品は家庭用ですので、業務用の用途で使用すると製品の寿命を著しく縮めます。この場合の修理は、保証期間内でも有料になります。

使用時の点火、使用後の消火を確認する

ガス事故防止のため。

浴槽、洗面台はこまめに掃除する

湯あかが残っていると、水中に含まれるわずかな銅イオンと、せっけんなどに含まれる脂肪酸とが反応して、青く変色することがあります。

凍結による破損を予防する (P31～33)

暖かい地域でも、機器や配管内の水が凍結して破損事故が起こることがありますので、必要な処置をしてください。凍結により機器が破損したときの修理は、保証期間内でも有料になります。

初めてお使いになるときは

初めてお使いになるときは、次の準備と確認が必要です。

- 1** 給水元栓をゆっくり開け、すべての水抜き栓から水漏れがないか確認してから、給水元栓を全開にする
(水抜き栓の位置→P33)

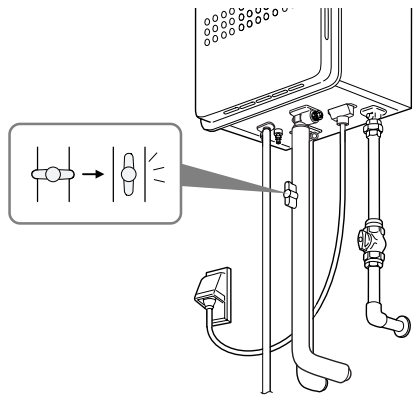

- 2** 給湯栓を開けて水が出ることを確認し、再度閉める

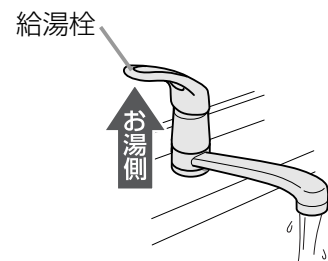

- 3** ガス栓を全開にし、電源プラグが電源コンセントに差し込まれていることを確認する
電源プラグはぬれた手でさわらない

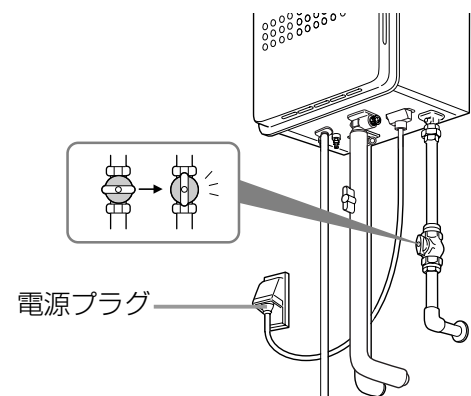

各部のなまえとはたらき(機器本体)

イラストは施工例です。配管の形状、給水元栓・ガス栓・電源コンセントの位置など実際と異なります。

排気口

燃焼した排気ガスを出します。

給気口

燃焼用の空気を吸い込みます。

水抜き栓 (フィルター付き) (→P35)

給水元栓

ガス栓

電源プラグ

電源コンセント

ドレン配管

結露水を排水します。

各部のなまえとはたらき(リモコン)-1

台所リモコン(RC-7507M-3)＜別売品＞

台所などに付いているリモコンです。
スイッチを押すと操作音が鳴り、操作の内容を音声でお知らせします。音量を変更したり、音声ガイドをやめたりすることもできます。(P24～25)

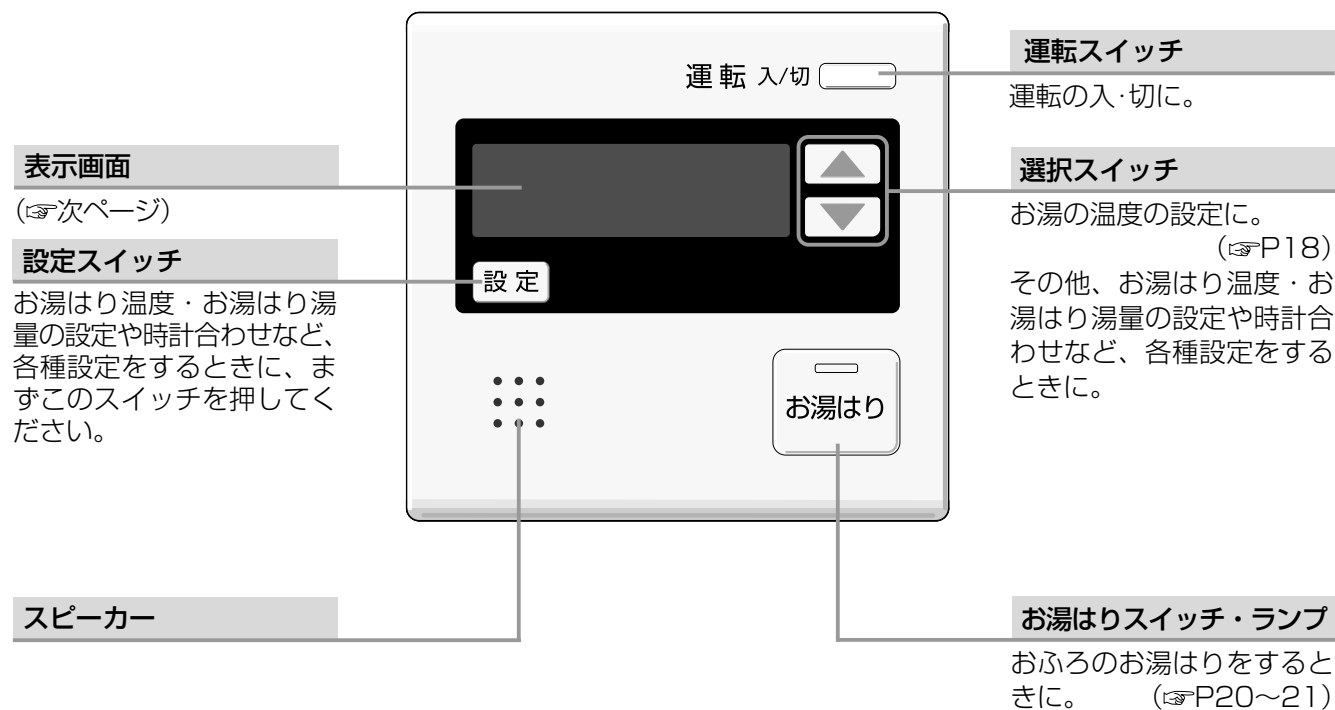

● 表示画面 ●

下記の表示画面は説明用です。実際の運転のときは、運転の状態によって異なる表示をします。



● 表示の節電(詳しくはP27) ●

リモコンの無駄な電力消費を防ぐため、機器を使用しないまま約10分(オートストップ機能(P20)でお湯ほりをした場合、浴室リモコンでは約1時間)たつと画面表示が消えます。このしくみを「表示の節電」といいます。運転ランプのみ点灯して運転スイッチ「入」であることをお知らせします。

※表示の節電をしないように変更することもできます。(P24～25)
表示の節電をしない場合は、画面の焼付を防止するため、機器を使用しないまま約10分(オートストップ機能(P20)でお湯ほりをした場合、浴室リモコンでは約1時間)たつと画面の状態が変わります。(表示が横にスクロールします)



* その他の別売品リモコンをお使いの場合は、それぞれの取扱説明書をご覧ください。

各部のなまえとはたらき(リモコン)-2

浴室リモコン(RC-7507S-3)＜別売品＞

浴室に付いているリモコンです。
スイッチを押すと操作音が鳴り、操作の内容を音声でお知らせします。音量を変更したり、音声ガイドをやめたりすることもできます。(P24～25)

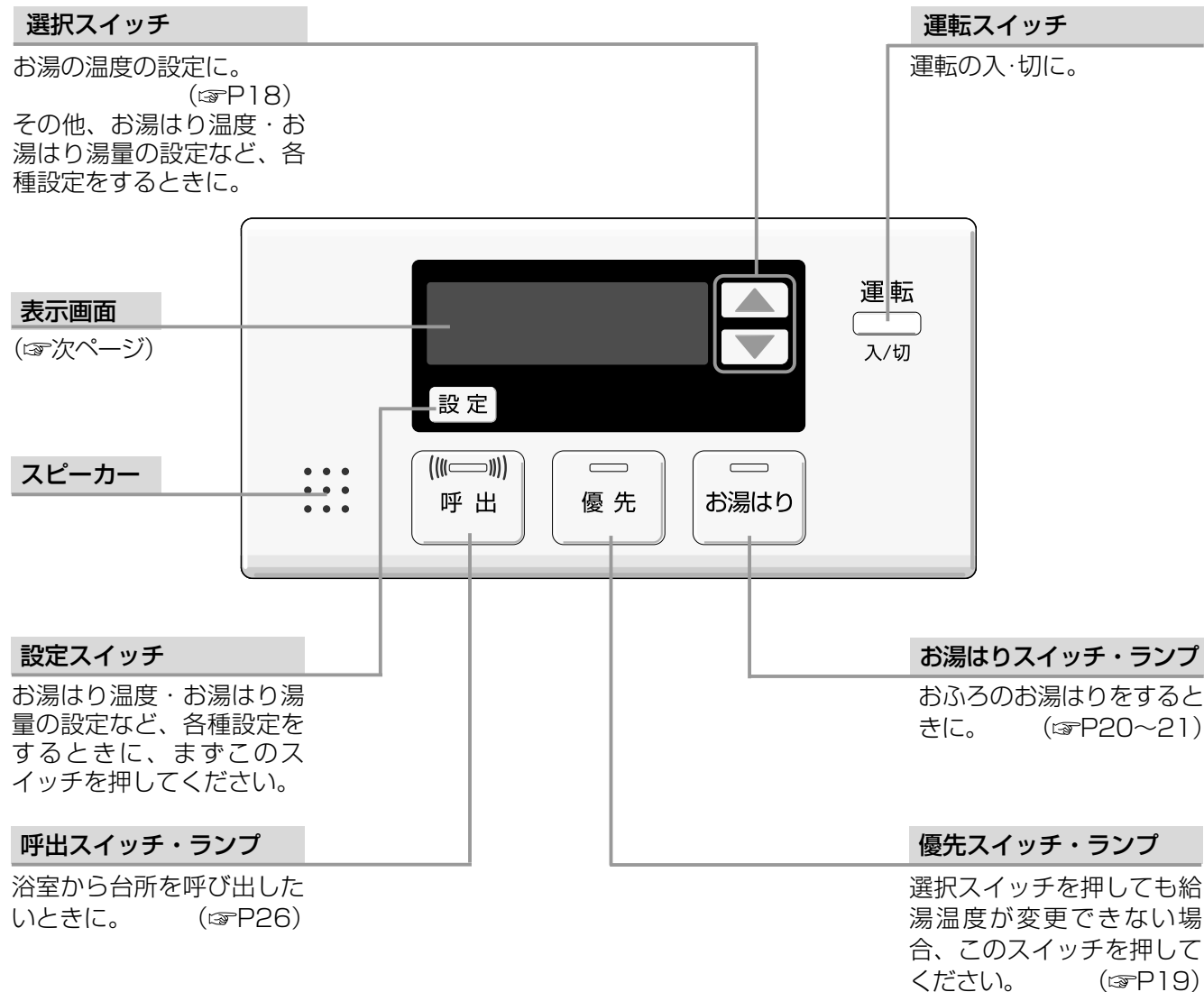

● 表示画面 ●

下記の表示画面は説明用です。実際の運転のときは、運転の状態によって異なる表示をします。

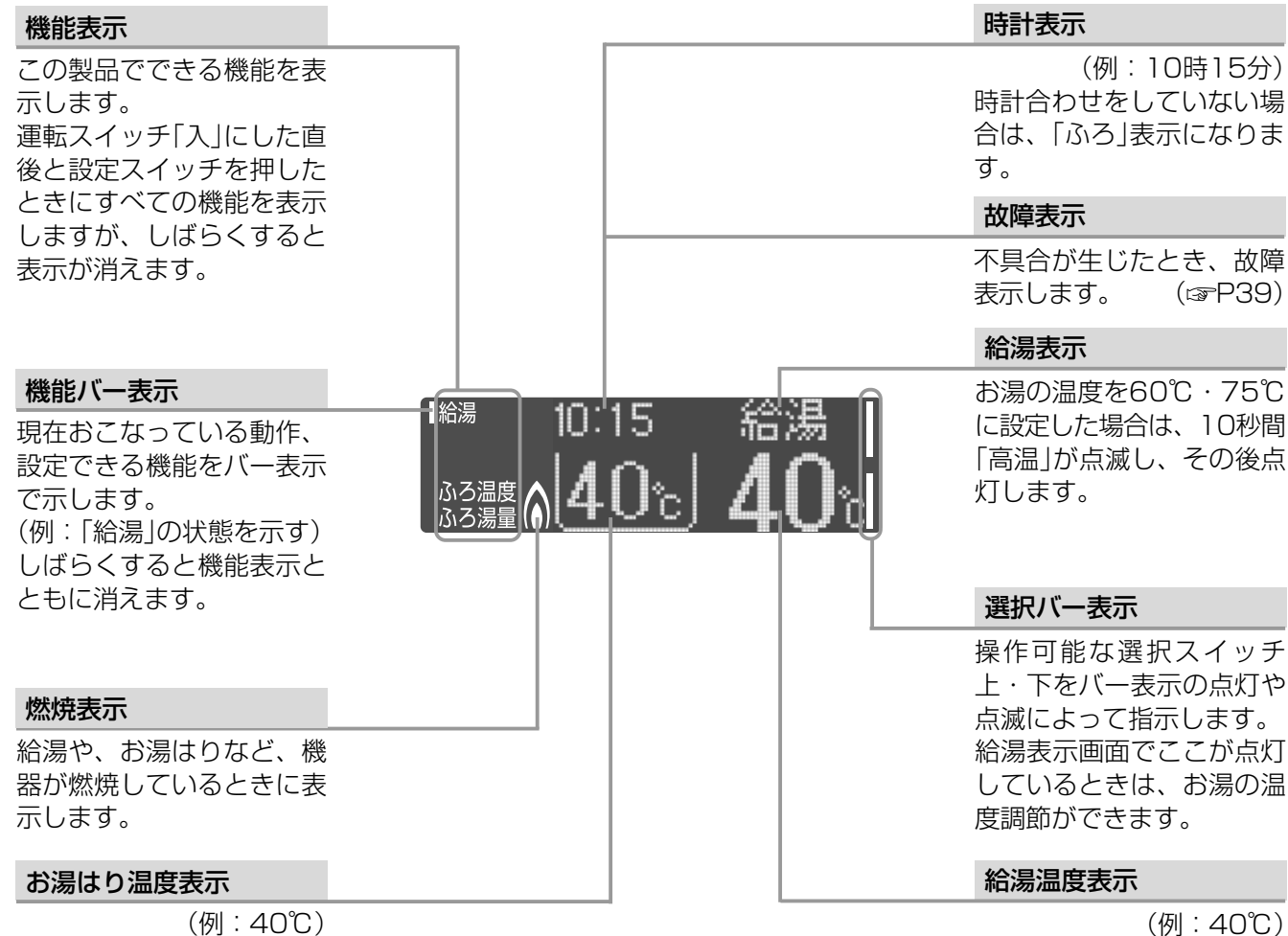

● 表示の節電(詳しくはP27) ●

リモコンの無駄な電力消費を防ぐため、機器を使用しないまま約10分(オートストップ機能(P20))でお湯はりをした場合、浴室リモコンでは約1時間)たつと画面表示が消えます。このしくみを「表示の節電」といいます。運転ランプのみ点灯して運転スイッチ「入」であることをお知らせします。

※表示の節電をしないように変更することもできます。(P24～25)

表示の節電をしない場合は、画面の焼付を防止するため、機器を使用しないまま約10分(オートストップ機能(P20))でお湯はりをした場合、浴室リモコンでは約1時間)たつと画面の状態が変わります。(表示が横にスクロールします)



* その他の別売品リモコンをお使いの場合は、それぞれの取扱説明書をご覧ください。

台所リモコンで時計を合わせる

【台所リモコン】



時計合わせは台所リモコンで
します。
(浴室リモコンではできません)

| 操作 | 操作後の画面 | お知らせ |
|---|--------|-------------------------------------|
| 1 運転 入/切 <input type="checkbox"/> を「入」にする | | |
| 2 設定 を何回か押して バー表示を「時計」の 位置にする | | |
| 3 で時計を合わせる | | * 一度押すごとに1分ずつ、押し 続けると10分ずつ変わります。 |
| 4 設定 を押す 【設定完了】 | | * 約20秒そのままにしても、設定 完了します。 |

* 停電後または電源プラグを抜いたあと、再通電し、運転スイッチ「入」にすると時計表示が「0:00」
になりますので、時計を合わせ直してください。
* 時計合わせをしていない場合、浴室リモコンでは時計表示のかわりに「ふる」を表示します。

お湯を出す

【台所リモコン】



【浴室リモコン】



★ここでは台所リモコンで説明します★

| 操作 | 操作後の画面 | お知らせ |
|--|--------|------------------|
| 1 運転 入/切 <input type="checkbox"/> を「入」にする | | * 現在の給湯温度を表示します。 |
| 2 給湯栓を開ける または シャワーを出す | | |
| ● お湯を止めたいとき 給湯栓を閉める または シャワーを止める | | |

| | | | | | | | |
|---|-----------|--|--|---|-----------|--|--|
| | 警告 | | シャワーなどお湯の使用時は、リモコンに表示の温度をよく確かめ、手で湯温を確認してから使用する | | 警告 | | シャワー使用時は、使用者以外温度を変えない、運転スイッチ「切」にしない、リモコンの「優先」を切り替えない |
| 60℃・75℃の高温で使ったあと、あらためて使用するときは特に注意してください。やけど予防のため。 | | | | 高温に変更されたときのやけど予防のため。また、低温に変更されたり運転スイッチ「切」にされると、冷水になって使用者が驚く原因になります。 | | | |

お湯の温度を調節する

【台所リモコン】



【浴室リモコン】



★ここでは台所リモコンで説明します★

| 操作 | 操作後の画面 | お知らせ |
|---|--------|--|
| 1 運転 入/切 <input type="checkbox"/> を「入」にする | | * 現在の給湯温度を表示します。 |
| 2 でお好みの温度に調節する | | * 操作しているリモコンに優先がない場合に を押し、音声でお知らせします。 |

● お湯の温度の目安 ●

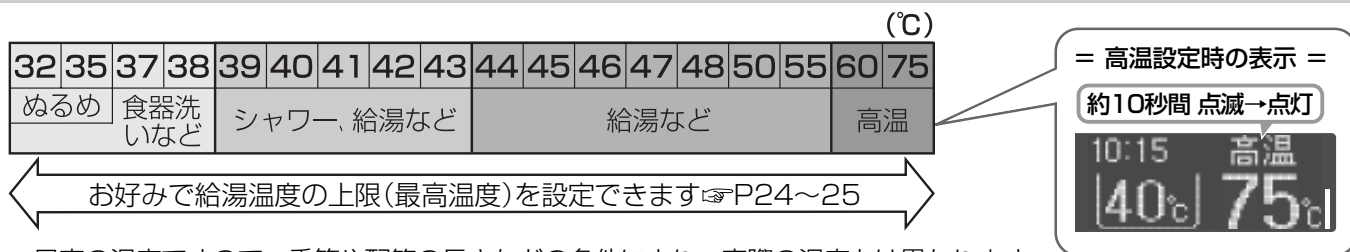

- * 目安の温度ですので、季節や配管の長さなどの条件により、実際の温度とは異なります。
- * 低い給湯温度(ぬるめ・食器洗いなど)に設定した場合、水温が高いとその温度にならないことがあります。
- * 表示の温度をよく確かめてから使用してください。高温で使ったあと、あらためて使用するときは特に注意してください。
- * いったん運転スイッチを「切」にして再度使用する場合、前回の設定温度が75°Cのときは、安全のため60°Cになります。
- * サーモ付混合水栓の場合は、リモコンの給湯温度をご希望の温度より約10°C高く設定すると、ちょうどよくなります。

警告 シャワー使用時は、使用者以外温度を変えない、運転スイッチ「切」にしない、リモコンの「優先」を切り替えない

高温に変更されたときのやけど予防のため。また、低温に変更されたり運転スイッチ「切」にされると、冷水になって使用者が驚く原因になります。

お湯の温度を調節できないときは<優先>

【浴室リモコン】



【台所リモコン】



| 操作 | 操作後の画面 | お知らせ |
|----------------------|--------|---|
| ● 浴室リモコンで温度調節ができないとき | | * ランプ点灯。 |
| ● 台所リモコンで温度調節ができないとき | | * 運転が停止するため、ご注意ください。 * 運転を停止させたくない場合は、浴室リモコンの で切り替えてください。 |

運転 入/切 をいったん「切」にし、再度「入」にして選択バー表示を点灯させる

「優先」とは

台所、洗面所、シャワーなど、機器からお湯を供給しているところには、同じ温度のお湯が出ます。そのため、お湯を使っているときに他の人が給湯温度を変えてしまうと、出ているお湯の温度が変わり、使っている人がやけどをしたり、急に冷たくなって驚く原因になります。このような事故などを防ぐために、リモコンが複数ある場合は一つのリモコンでしか給湯温度が変えられないようになっています。給湯温度を調節できることを「優先」と呼び、給湯温度を調節できるリモコンには給湯表示の横に選択バー表示が点灯します。

- 運転スイッチを「入」にしたリモコンが優先になります。
- 浴室リモコンの で、リモコンの優先を切り替えることができます。

お風呂にお湯はりをする<オートストップ>



お湯はりスイッチを押してから給湯栓を開けると、設定したお湯はり湯量になったときに、リモコンのお湯はりメロディが鳴ってお湯が自動的に止まります。
(給湯栓は開いたままなので、必ず閉めてください)

【台所リモコン】



【浴室リモコン】



★ここでは台所リモコンで説明します★

| 操作 | 操作後の画面 | お知らせ |
|---|--------|--|
| 準備 ①排水栓を閉める ②ふたをする ※お湯が入る部分は開けておく ③リモコンの音量の設定(☞P24~25)が「なし」以外であることを確認する | | *リモコンの音量を「なし」に設定するとお湯はりメロディは鳴りません。 |
| 1 運転 入/切 <input type="checkbox"/> を「入」にする | | *お湯はり湯量を確認し、(☞P23) 必要があれば調節してください。 *ふろ温度の調節(☞P22) |
| 2 <input type="checkbox"/> お湯はり を「入」にする | | * <input type="checkbox"/> お湯はり ランプ点灯→約10秒後点滅。 |
| 3 給湯栓を開ける 【お湯はり開始】 | | *サーモ付混合水栓の場合は、水栓側の温度設定を最も高温にしてください。 最高温度側に 中間の位置で使用すると、水が混ざるため浴槽からお湯があふれたり、ぬるくなる場合があります。 *お湯はり完了に近づくと、音声でお知らせします。 |

| 操作 | 操作後の画面 | お知らせ |
|--|--------|--|
| 4 設定した量が入るとお湯はりメロディと音声が鳴り、お湯が止まるので… 給湯栓を閉める 他の給湯栓でお湯を使っている場合は、その給湯栓もいったん閉める 【お湯はり完了】 | | * <input type="checkbox"/> お湯はり ランプ点灯。 * 設定した湯量程度のお湯が入ったのに、お湯はりメロディが鳴らないのはなぜ？(☞P38) * 給湯栓を閉めなかった場合、お湯はりメロディが鳴ってから10分間、給湯栓から少量の水が出たり止まったりします。給湯栓を閉めると水は止まります。 * 下記の表示が出た場合は、「お湯はりの設定を解除しました」とお知らせするまで(約20秒)、給湯栓を開けないでください。 |

お湯が止まっても給湯栓は開いたままなので、必ず閉めてください。(閉めないと給湯が使えません)

| 給湯栓を閉めないまま 30秒以上たつと | 給湯栓を閉めないまま 10分以上たつと | 給湯栓を閉めないまま 運転スイッチ「切」にすると |
|------------------------------------|---|---|
| <p>給湯栓を閉めるとお湯が使えます。(お湯はりランプ消灯)</p> | <p>交互に表示</p> <p>給湯栓を閉め、お湯はりスイッチ「切」にするとお湯が使えます。(お湯はりランプ消灯)</p> | <p>交互に表示</p> <p>給湯栓を閉め、お湯はりスイッチ「切」にし、運転スイッチ「入」にするとお湯が使えます。(お湯はりランプ消灯)</p> |

● 給湯栓を開ける前にお湯はりをやめたいとき

お湯はり を「切」にする

* お湯はり ランプ消灯。

● 給湯栓を開けたあとお湯はりをやめたいとき

給湯栓を閉めてから お湯はり を押す

*「お湯はりの設定を解除しました」とお知らせするまで(約20秒)、給湯栓を開けないでください。
 * お湯はり ランプ消灯。

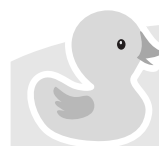

*お湯はり中に、台所やシャワーでお湯を使うと、お湯はり温度のお湯が出ます。
 *お湯はりスイッチを押さずに給湯栓を開けてもお湯はりできますが、お湯は自動的に止まりません。また、お湯はりメロディと音声でのお知らせもしません。この場合、給湯温度のお湯でお湯はりするため、給湯温度を高温に設定している場合は注意してください。(やけど予防のため)

ふろ温度を調節する

【台所リモコン】



【浴室リモコン】



★ここでは台所リモコンで説明します★

| 操作 | 操作後の画面 | お知らせ |
|---|--------|---|
| 1 運転 入/切 <input type="checkbox"/> を「入」にする | | |
| 2 設定 を何回か押してバー表示を「おふろ」の位置にする | | *【浴室リモコンの場合】 設定 を何回か押して、バー表示を「ふろ温度」の位置にする。 |
| 3 ▲ ▼ でお好みの温度に調節する | | *変更した温度は記憶します。 |
| 4 設定 を押す 【設定完了】 | | *約20秒そのままにしても、設定完了します。 |

● ふろ温度の目安 ●

| (°C) | | | | | | | | | | | |
|------|-----|----|----|-----|----|----|----|----|----|----|----|
| 37 | 38 | 39 | 40 | 41 | 42 | 43 | 44 | 45 | 46 | 47 | 48 |
| ぬるめ | ふつつ | | | あつめ | | | | | | | |

* 目安の温度ですので、季節や配管の長さなどの条件により、実際の温度とは異なります。

お湯はり湯量を調節する

【台所リモコン】



【浴室リモコン】



★ここでは台所リモコンで説明します★

| 操作 | 操作後の画面 | お知らせ |
|---|--------|---|
| 1 運転 入/切 <input type="checkbox"/> を「入」にする | | |
| 2 設定 を何回か押してバー表示を「湯量」の位置にする | | *【浴室リモコンの場合】 設定 を何回か押して、バー表示を「ふろ湯量」の位置にする。 |
| 3 ▲ ▼ でお好みの湯量に調節する | | *変更した湯量は記憶します。 |
| 4 設定 を押す 【設定完了】 | | *約20秒そのままにしても、設定完了します。 |

● お湯はり湯量を確認したいとき

上記手順1~2と同じ操作で確認できます

● お湯はり湯量の設定値 ●

| (L) | | | | | | | | | | | | | | |
|-----|----|----|-----|-----|-----|-----|-----|-----|-----|-----|-----|-----|-----|-----|
| 40 | 60 | 80 | 100 | 120 | 140 | 160 | 180 | 200 | 220 | 240 | 260 | 300 | 350 | 400 |

いろいろな設定を変更する

設定変更の手順

【台所リモコン】



【浴室リモコン】



★ここでは台所リモコンで説明します★

| 操作 | 操作後の画面 | お知らせ |
|---|--------|---|
| 「給湯温度の上限(最高温度)を変更する」の例で説明します | | |
| 1 運転 入/切 <input type="checkbox"/> を「切」にする | | * 運転 入/切 <input type="checkbox"/> 消灯。 * 台所リモコン・浴室リモコンのどちらかで変更できます。 |
| 2 「設定」を何回か押して「給湯最高温度」設定画面にする | | * 現在の設定を表示します。 |
| 3 / で設定を変更する | | * 32,35,37~48(1℃きざみ), 50,55,60,75℃で設定できます。 |
| 4 「設定」を押す 【設定完了】 | | * 約20秒そのままにしても、設定完了します。 |

変更できる設定

P24の手順を参考に、変更してください。

= 初期設定(工場出荷時)

| | | | |
|---|--|---------------------------------------|--|
| リモコンの音量を変更する 浴室リモコン・台所リモコンそれぞれで設定 | | なし 小 中 大 | * 「なし」に設定するとお湯はりメロディは鳴りません。 * 「なし」の設定でも「呼び出し音」(P26)は鳴ります。 * 浴室リモコンは、停電後または電源プラグを抜いたあとは、初期設定(工場出荷時)に戻ります。 |
| リモコンの音声ガイド(声でお知らせ)を変更する 浴室リモコン・台所リモコンそれぞれで設定 | | あり なし | 声でお知らせします 声でお知らせしません 操作音と声の両方とも鳴らさないようにするには、音量を「なし」に設定してください * 浴室リモコンは、停電後または電源プラグを抜いたあとは、初期設定(工場出荷時)に戻ります。 |
| リモコンの表示の節電の設定を変更する 浴室リモコン・台所リモコンそれぞれで設定 | | する しない | 表示の節電をします(P27) 表示の節電をせず、スクロール表示します(P27) |
| 給湯温度の上限(最高温度)を変更する 浴室リモコン・台所リモコンどちらかで設定 | | 32 35 37~48(1℃きざみ) 50 55 60 75 | (単位:℃) |

浴室から台所リモコンのチャイムを鳴らす＜呼び出し＞

【浴室リモコン】



浴室にいるときに、何か必要な物があったり気分が悪くなって人を呼びたいとき、呼出スイッチで知らせることができます。
(インターホンではないので会話はできません)

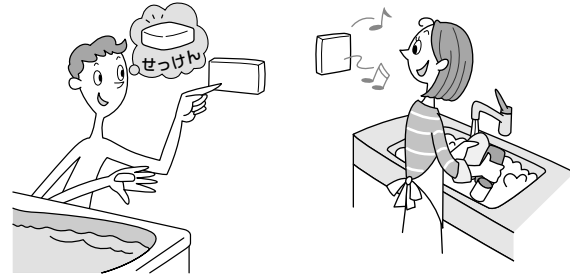

| 操作 | 操作後の画面 | お知らせ |
|-----------|---------|--|
| 1 呼出 を押す | 【呼び出し中】 | <p>運転 * の「入」「切」に関係なく、呼び出します。</p> <p>* ランプ点灯→消灯。</p> <p>* チャイムが鳴って呼び出します。</p> <p>* 押し続けると、手を離すまでチャイムをくりかえします。</p> |

*リモコンの音量「なし」の設定(☞P25)でも、呼び出し音は鳴ります。

リモコンの表示の節電について



リモコンの無駄な電力消費を防ぎます。(「表示の節電」の設定変更の方法☞P24~25)

機器を使用しないまま約10分(オートストップ機能☞P20)でお湯はりをした場合、浴室リモコンでは約1時間)たつと、画面表示が消えて、運転ランプのみ点灯します。

【例：台所リモコン】

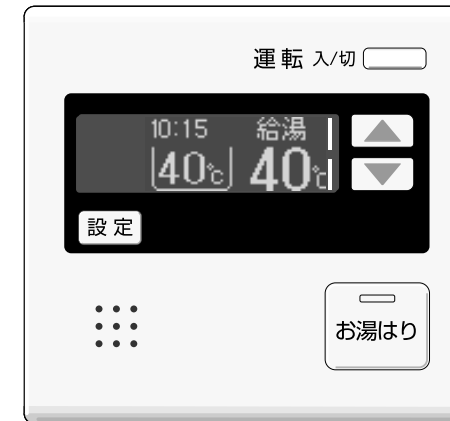

使用しないまま
時間がたつと

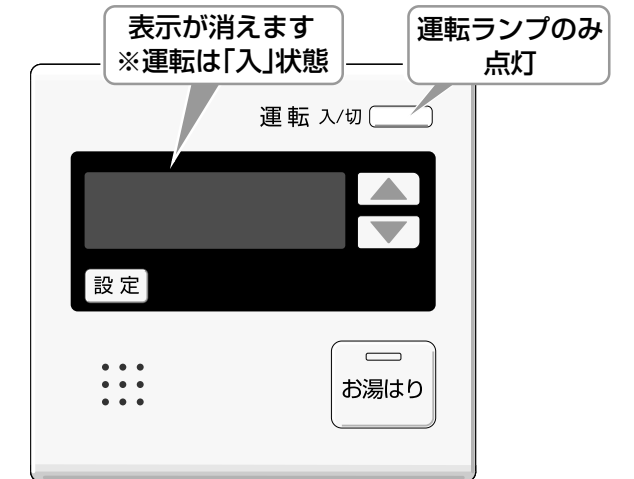

● 表示の節電をしない場合(スクロール表示) ●

*表示の節電を設定していない場合は、画面の焼付防止のため、機器を使用しないまま約10分(オートストップ機能☞P20)でお湯はりをした場合、浴室リモコンでは約1時間)たつと画面の状態が変わります(スクロール表示)。再使用したり、スイッチを押すと、スクロール表示を解除します。

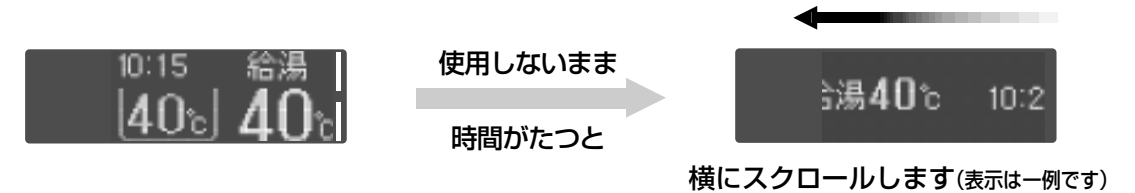

*再使用したり、スイッチを押すと、表示の節電を解除します。
*下記のスイッチは、1回押すだけで表示の節電を解除すると同時に、機能もはたらきます。

お湯はりスイッチ 呼出スイッチ

*表示の節電中は、時計表示はしません。
*給湯温度を60℃・75℃に設定している場合は、安全のため、表示の節電はしません。

リモコン音声一覧

操作の一例を記載しています。

| 操作 | スイッチ | 条件など | 音声(抜粋) |
|---|--|--------------------------|--|
| 運転「入」 | 運転入/切 <input type="checkbox"/> 「入」 | 給湯温度55℃以下のとき | ♪ |
| | | 給湯温度60℃・75℃のとき | ♪ あついお湯が出ます |
| 時計を合わせる <台所リモコン> | <input type="button" value="設定"/> を押してバー表示を「時計」の位置にする | | ♪ 時刻が変更できます |
| | <input type="button" value="設定"/> <input type="button" value="▲"/> で時刻設定 | | |
| | <input type="button" value="設定"/> <input type="button" value="▼"/> で確定 | | ♪ 設定しました |
| お湯の温度を調節する | <input type="button" value="設定"/> <input type="button" value="▲"/> で温度調節 | 給湯温度55℃以下に調節 | ♪ 給湯温度が○度に変更されました |
| | <input type="button" value="設定"/> <input type="button" value="▼"/> で温度調節 | 給湯温度60℃・75℃に調節 | ♪ あついお湯が出ます 給湯温度が60(75)度に変更されました |
| | | そのリモコンが優先でないとき | ♪ (浴室リモコン) 優先スイッチを 押してください ♪ (台所リモコン) 浴室優先です |
| | <浴室リモコン> <input type="button" value="優先"/> 「入」 | | ♪ 給湯温度が変更できます |
| お風呂に お湯はりをする (オートストップ) | <input type="button" value="優先"/> 「入」 | | ♪ お風呂の給湯栓を開けてください |
| | | お湯はり完了に近づくとき | ♪ (ビビビ)もうすぐお風呂が沸きます |
| | | お湯はり完了 | ♪♪♪ ~ お風呂が沸きました 給湯栓を閉めてください |
| | | お湯はり完了後、給湯栓を閉めてからしばらくすると | ♪ お湯はりの設定を解除しました |
| ふる温度を調節する | <台所リモコン> <input type="button" value="設定"/> を押してバー表示を「お風呂」の位置にする | | ♪ お風呂の温度が変更できます |
| | <浴室リモコン> <input type="button" value="設定"/> を押してバー表示を「ふる温度」の位置にする | | |
| | <input type="button" value="設定"/> <input type="button" value="▲"/> でふる温度調節 | | |
| | <input type="button" value="設定"/> <input type="button" value="▼"/> で確定 | | ♪ お風呂の温度を○度に変更しました |
| お湯はり湯量を調節する | <input type="button" value="設定"/> を押してバー表示を「湯量(ふる湯量)」の位置にする | | ♪ お風呂の湯量を変更できます |
| | <input type="button" value="設定"/> <input type="button" value="▲"/> でお湯はり湯量調節 | | |
| | <input type="button" value="設定"/> <input type="button" value="▼"/> で確定 | | ♪ お風呂の湯量を変更しました |
| 浴室から 台所リモコンの チャイムを鳴らす <浴室リモコン> | <input type="button" value="呼出"/> 「入」 | | ♪♪♪ ~ お風呂で呼んでいます |

初期設定一覧

| 項目 | 初期設定 | 項目 | 初期設定 |
|------------|------|--------|------|
| 時計表示(未設定時) | 0:00 | ふる温度 | 40℃ |
| 給湯温度 | 40℃ | お湯はり湯量 | 180L |

● 以下は「いろいろな設定を変更する」(P24~25)で変更できる項目です ●

| 項目 | 初期設定 | 項目 | 初期設定 |
|-------|------|--------|------|
| 音量 | 中 | 表示の節電 | する |
| 音声ガイド | あり | 給湯最高温度 | 75℃ |

お湯を出す / お湯の温度を調節する



お湯の温度は、約60℃の高温(固定)になります。混合水栓でお湯と水を混合してお使いください。

| 操作 | お知らせ |
|--|-------------------------------|
| 準備 電源プラグを電源コンセントに差し込んでいるか確認する | |
| 1 給湯栓を開ける または シャワーを出す | |
| 2 混合水栓でお湯の温度を調節する | |
| 3 使用後は給湯栓を閉める または シャワーを止める | *通常電源プラグは差し込んだままで、抜く必要はありません。 |



警告



シャワーなどお湯の使用時は、手で湯温を確認してから使用する

やけど予防のため。

凍結による破損を予防する-1

お願い 凍結による破損を予防する

- *暖かい地域でも、機器や配管内の水が凍結して破損事故が起こることがありますので、以下をお読みいただき、必要な処置をしてください。
- *凍結により機器が破損したときの修理は、保証期間内でも有料になります。

機器内は凍結予防ヒーターで自動的に凍結予防します

■電源プラグを抜くと凍結予防しないため、電源プラグは抜かない

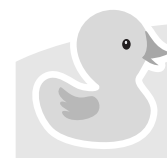

- * (リモコンがある場合) 運転スイッチ「入」「切」に関係なく凍結予防します。
- * 給水・給湯配管や、給水元栓などの凍結は予防できません。必ず保温材または電気ヒーターを巻くなどの地域に応じた処置をしてください。(わからないときは、販売店に確認してください)

■(リモコンがある場合のみ)低温注意報が発令されたときや冷え込みが厳しいときは、以下の処置をする

1

リモコンの 運転 入/切 を「切」にする

2

ガス栓を閉める

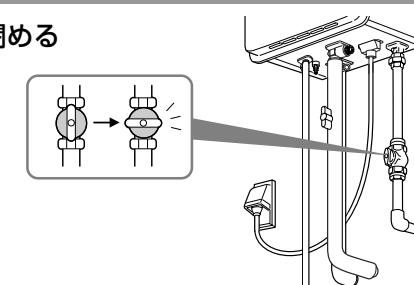

3

おふろの給湯栓を開いて、少量の水(1分間に約400cc・・・太さ約4mm)を流したままにしておく

- *サーモスタット式混合水栓やシングルレバー式混合水栓の場合は、最高温度の位置に設定する。

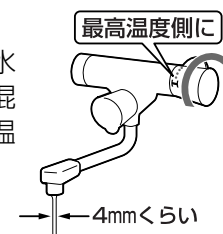

4

流量が不安定になることがあるので、約30分後に再度流れる量を確認する

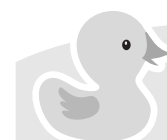
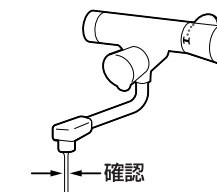

- * 機器だけでなく、給水・給湯配管、給水元栓なども同時に凍結予防できます。
- * 結露現象予防として、運転スイッチ「切」の状態でご湯栓から水を出さないようお願いしていますが(P8)、凍結予防の処置の場合は問題ありません。
- * サーモスタット式混合水栓やシングルレバー式混合水栓をお使いの場合は、再使用時の温度設定にご注意ください。(やけど予防のため)
- * この処置をしても凍結するおそれのある場合には、P33の手順で水抜きをおこなってください。

凍結による破損を予防する-2

リモコンがある場合で凍結してお湯(水)が出ないとき

■運転スイッチを「切」にする

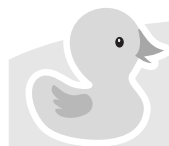

- *「入」にしていると燃焼する場合があります。
- *気温の上昇により自然に解凍するまで待つことをおすすめします。

■すぐにお湯を使いたい場合は、以下の方法をお試しください

- 1 リモコンの運転入/切を「切」にする
- 2 台所などの給湯栓を少し開けておく
- 3 ガス栓を閉める
- 4 給水元栓を回してみる(閉めてみる)

■給水元栓が凍結して回らない場合

- 1) タオルを給水元栓のまわりに巻く。
- 2) 人肌程度(30~40℃)のぬるま湯を給水元栓に巻いたタオルにゆっくりかける。

注意

- * 熱湯をかけると配管が破裂するおそれがあります。
- * 機器の電源プラグ、コード、電源コンセントにお湯がかからないように注意してください。
- * ガス栓とまちがえないように注意してください。

- 3) 給水元栓が回る(水が流れる音がする)ようになったら、給湯栓を閉める。
- 4) タオルを外し、給水元栓のまわりについた水を乾いた布でふき取る。
- 5) 今後凍結しにくいようにするため、給水元栓まわりに保温材をかぶせるなどの処置をする。(わからないときは、販売店に確認してください)

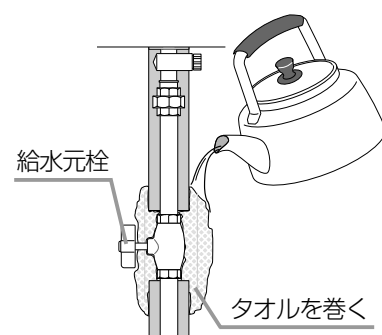

■給水元栓が回るのに水が出ない場合

給水元栓を必ず閉め、気温の上昇により自然に解凍するのを待つか、販売店または、弊社窓口にご連絡ください。



- * 凍結した場合は、そのままでは絶対に使用しないでください。機器の故障の原因となります。
- * 給湯栓から水が出るようになっても、機器や配管から水漏れがないかよく確認のうえ使用してください。

長期間使用しないときは、水抜きをしてください

注意



機器の水抜きをする場合は、運転スイッチ「切」または、電源プラグを抜いて、機器が冷えてからおこなう

やけど予防のため。
お湯の使用直後は、機器内のお湯が高温になっています。

操作

準備 水抜き栓などからお湯または水が約1.5L出ますので、容器などで排水を受けてください

- 1 ガス栓を閉める
- 2 <リモコンがある場合> 運転入/切を「切」にする
<リモコンがない場合> いずれかの給湯栓を全開にする
- 3 <リモコンがある場合> 電源プラグを抜く
ぬれた手でさわらない
<リモコンがない場合> 2の操作より約2分以上経過後、電源プラグを抜く
ぬれた手でさわらない
- 4 給水元栓を閉める
- 5 すべての給湯栓を全開にする
- 6 1. 水抜き栓①②を左に回して外す
2. 水抜き栓(フィルター付)③を左に回して開け、外す
3. 過圧防止安全装置(水抜き栓)④を左に回して開け、外す

※ゆるめるだけでは十分に水が抜けません。必ず取り外してください。水抜き栓はなくさないように注意してください。

7 6の操作より10分以上経過後、完全に排水したことを確認し、すべての水抜き栓と過圧防止安全装置(水抜き栓)、およびすべての給湯栓を閉める

●再使用のとき●

1. すべての水抜き栓・過圧防止安全装置(水抜き栓)・すべての給湯栓が閉まっていることを確認する。
2. 給水元栓を開ける。
3. 給湯栓を開け、水が出ることを確認してから閉め、機器や配管から水漏れがないかよく確認する。
4. ガス栓を開け、電源プラグを電源コンセントに差し込む。

日常の点検・お手入れのしかた

注意 機器の点検・お手入れをする場合は、運転スイッチ「切」または、電源プラグを抜いて、機器が冷えてからおこなう

やけど予防のため。
お湯の使用直後は、機器内のお湯が高温になっています。

点検(定期的)

チェック 機器や排気口のまわりに洗濯物・新聞紙・木材・灯油・スプレー缶など、燃えやすい物を置いていないか？

➡ 燃えやすい物を置かない。

チェック * 機器外装に異常な変色はないか？
* 機器外装の下部周辺などにサビや穴開きはないか？
* 運転中に機器から異常音が聞こえないか？
* 機器・配管から水漏れはないか？

➡ 現象があった場合は、販売店または、弊社窓口へ連絡する。

チェック * ドレン配管の先にゴミ詰まりなどがないか？
* ドレン配管の先が水につかいていないか？

➡ ゴミなどは取り除く。

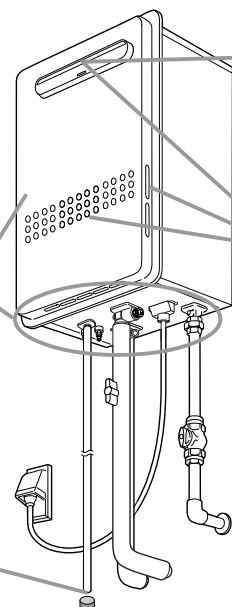

チェック 排気口にススがついていないか？

➡ ついていたら、販売店または、弊社窓口へ連絡する。

チェック 排気口・給気口がほこりなどでふさがっていないか？

➡ ふさがっている場合は、掃除する。

● 水抜き栓のフィルター ●

水抜き栓のフィルターにゴミなどが詰まると、お湯の出が悪くなったりお湯にならない場合がありますので、以下の方法で掃除をしてください。

※お湯の使用後は、機器内のお湯が高温になっていますので、運転スイッチ「切」または、電源プラグを抜いて機器が冷えてからおこなってください。(やけど予防のため)

※水抜き栓からお湯(水)が出ますので、機器の下に容器などを置いて排水を受けてください。

1. 給水元栓を閉める。
2. すべての給湯栓を開ける。
3. 水抜き栓を左に回して外す。(※1)
4. 配管とつながっているバンドから外す。
5. フィルター部分を歯ブラシなどで水洗いする。(※2)
6. 元どおりに水抜き栓を取り付ける。
7. すべての給湯栓を閉める。
8. 給水元栓を開け、水抜き栓の周囲に水漏れがないことを確認する。

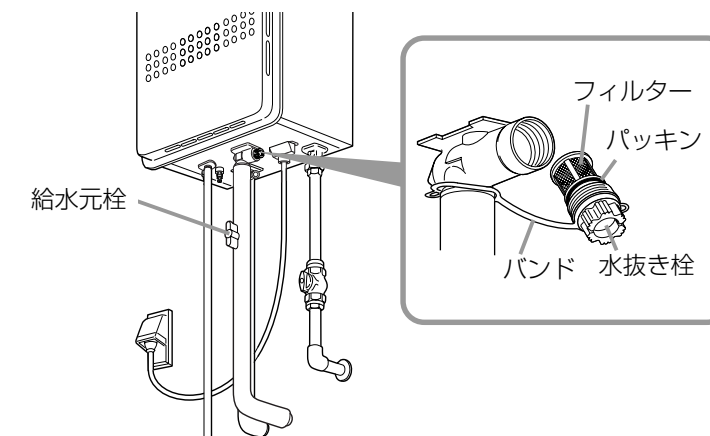

(※1)このとき水(湯)が出るので注意してください。

(※2)水抜き栓からフィルターが外れた場合は、水抜き栓とフィルターのパッキンをなくさないように注意してください。

● 定期点検のすすめ(有料) ●

ご使用上支障がない場合でも、不慮の事故を防ぎ、安心してより長くご使用いただくために、年1回程度の定期点検をおすすめします。販売店にご相談ください。

お手入れ(定期的)

● 機器本体 ●

* 機器本体の外装の汚れは、ぬれた布で落したあと充分水気をふきとってください。

特に汚れのひどいときには、中性洗剤を使用してください。

* 海に近く潮風が当たりやすい地域の場合、潮風によって、機器本体および配管接続部にさびが発生する場合があります。さびがひどい場合は、機器本体内部への影響も考えられますので、点検(有料)をおすすめします。

● リモコン ●

リモコンの表面が汚れたときは、湿った布でふいてください。

| | | | |
|--------------|--------------------------------------|---|-----------------------------------|
| お願い | リモコンの掃除には、塩素系のカビ洗浄剤や酸性の浴室用洗剤などを使用しない | お願い | リモコンに、水しぶきをかけない、蒸気を当てない、故意に水をかけない |
| 変形する場合があります。 | | 炊飯器、電気ポットなどに注意。故障の原因になります。防水型のリモコンでも、多量の水は故障の原因になります。 | |

故障・異常かな？と思ったら-1

* **確認** : 確認していただきたい事項です。



お湯(シャワー)を使うときに、おかしいな？と思ったら

? 給湯栓を開いてもお湯が出てこない

- * **確認** ガス栓・給水元栓が全開になっていますか？
- * **確認** 断水していませんか？
- * **確認** 給湯栓は充分開いていますか？
- * **確認** ガスメーター(マイコンメーター)がガスをしゃ断していませんか？
- * **確認** LPガスがなくなっていないですか？
- * **確認** 水抜き栓のフィルターにゴミなどが詰まっていませんか？(P35)
- * **確認** 凍結していませんか？
- * **確認** 【リモコンがある場合】運転スイッチは「切」になっていませんか？
- * **確認** 電源プラグが抜けていませんか？
- * 【オートストップ機能(P20)を使ってお湯はりをした場合】お湯はりメロディが鳴った後、設定したお湯はり量以上にお湯が入るのを防ぐため、機器が自動的にお湯を止めます。このとき、他の給湯栓のお湯も止まります。(お湯を出すためにはリモコン表示および音声に従って操作をしてください)

? 給湯栓を開いてもすぐお湯にならない

- * 機器から給湯栓まで距離があるので、お湯が出てくるまで少し時間がかかります。

? 低温のお湯が出ない

- * **確認** ガス栓・給水元栓が全開になっていますか？
- * **確認** 【リモコンがある場合】給湯温度の設定は適切ですか？(P18)
- * 夏場などの水温が高いときに低温のお湯を出そうとすると、お湯の温度が設定温度より高くなる場合があります。
- * 少量のお湯を出そうとすると、お湯の温度が設定温度より高くなる場合があります。

? 高温のお湯が出ない

- * **確認** ガス栓が全開になっていますか？
- * **確認** 【リモコンがある場合】給湯温度の設定は適切ですか？(P18)

? お湯の使用中に水になった(途中で火が消えた)

- * 給湯栓から流れるお湯の量が1分間に約3.5L以下になったとき消火します。給湯栓をもっと開いてお湯の量を多くすれば、お湯の温度は安定します。
- * 夏場などの水温が高いときに低温のお湯を少量出そうとすると、お湯にならないことがあります(自動的に燃焼を停止し高温のお湯にならないようにします)。給湯栓をもっと開いてお湯の量を多くすれば、お湯の温度は安定します。

? 設定した給湯温度のお湯が出ない

- * お湯はり中に、台所やシャワーなどでお湯を使うと、ふろ温度のお湯が出ます。

? 給湯温度の調節ができない

- * **確認** 【台所リモコン・浴室リモコンの両方がある場合】操作しているリモコンが優先になっていますか？(P19)

? 給湯栓から出るお湯の量が変化する

- * お湯を使用中に、他の場所でお湯を使用すると、お湯の量が減る場合があります。水道の圧力や配管条件によっては、極端にお湯の量が減ったり、いったん止まる場合がありますが、しばらくすると安定します。
- * 給湯栓の種類によっては、初め多く出てその後安定するなど、出湯量が変化するものがあります。
- * お湯の温度を安定させるため、お湯の出初めは少なく出し、安定するとお湯をたくさん出すように機器側で制御します。

? 給湯栓から少量のお湯が出たり止まったりする

- * 【オートストップ機能(P20)を使ってお湯はりをした場合】お湯はりメロディが鳴ってから約10分間は、機器が自動的に水を少量出したり止めたりして、給湯栓が閉まったかどうかを確認します。

? お湯が白く濁って見える

- * 水中に溶け込んでいた空気が熱せられ、細かい泡となって出てくる現象で、無害なものです。



お風呂に関して、おかしいな？と思ったら

? お風呂のお湯がぬるい/お風呂のお湯があつい

- * **確認** ふろ温度の設定は適切ですか？(P22)
- * 前日などの残り湯(水)があるときは、その分だけ設定したふろ温度よりぬるくなります。

? 設定したお湯はり湯量より、多くお湯はりされてしまう

- * 残り湯(水)がある場合や、お湯はりを中断して再度お湯はりをする場合、浴槽に残っているお湯(水)の量だけ、設定したお湯はり湯量より多くなります。

? 設定したお湯はり湯量より、少なくお湯はりされてしまう

- * お湯はり中に、台所やシャワーなどでお湯を使用すると、使用した分だけお湯はり湯量が少なくなります。



リモコンがおかしいな？と思ったら

? 運転ランプが点灯しない

- * **確認** 停電していませんか？
- * **確認** 電源プラグが差し込まれていますか？

? 時計表示が「0:00」になっている

- * 停電後または電源プラグを抜いたあと、再通電し、運転スイッチ「入」にすると時計表示が「0:00」になりますので、時計を合わせ直してください。

? 表示の節電の状態にならない

- * **確認** 表示の節電「する」に設定していますか？(P25)
- * 給湯温度を60℃・75℃に設定している場合は、表示の節電はしません。

? リモコンの画面表示がいつのまにか消えている

- * 機器を使用しないまま約10分(オートストップ機能でお湯はりをした場合、浴室リモコンでは約1時間)たつと画面表示が消えます。(P27)再使用したり、スイッチを押すと、表示の節電を解除します。

? リモコンの画面表示がいつのまにか流れるように動いている

- * 表示の節電「しない」に設定した場合(P25)、機器を使用しないまま約10分(オートストップ機能でお湯はりをした場合、浴室リモコンでは約1時間)たつと、画面の焼付防止のため、画面の状態が変わります。(スクロール表示)(P27)再使用したり、スイッチを押すと、スクロール表示を解除します。

故障・異常かな？と思ったら-2 * 確認：確認していただきたい事項です。

(つづき)

? スイッチを押しても、そのスイッチの動作をしない
(例)運転スイッチを押して「切」にしたはずなのに、切れていない など・・・

* 表示の節電中は、1回押すと表示の節電を解除し、もう1回押すとそのスイッチの機能がはたらくスイッチと、1回押すだけでそのスイッチの機能がはたらくスイッチがあります。(P27)
運転スイッチ「入」「切」は、運転ランプの点灯・消灯で確認してください。

? 設定した湯量までお湯はりしても、お湯はりメロディが鳴らない／鳴るタイミングがずれている

* 次のような場合は、お湯はりメロディは鳴りません。
・ リモコンの音量「なし」に設定している場合(P25)
・ お湯はり中に、台所リモコンで優先を切り替えるため運転スイッチを「切」「入」した場合
* 設定した湯量分お湯が連続して出ると、お湯はりメロディが鳴るしくみになっています。
お湯はり中に台所やシャワーでお湯を使うと、設定した湯量になる前にお湯はりメロディが鳴ります。
* サーモスタット付混合水栓の場合、水栓で水を混ぜるため、設定したお湯はり湯量より水の分だけ多いところでお湯はりメロディが鳴ります。

? お湯はり完了後、お湯はりランプが消灯しない

* 【オートストップ機能(P20)を使ってお湯はりをした場合】お湯はりメロディが鳴ったあと10分以内に、お湯を使っていたすべての給湯栓を閉じれば、お湯はりランプは消灯します。10分たってお湯が出なくなり、お湯はりランプが点灯している場合は、リモコン表示および音声に従って操作してください。



機器がおかしいな？と思ったら

? 使用中に消火した

- * **確認** ガス栓・給水元栓が全開になっていますか？
- * **確認** 断水していませんか？
- * **確認** 給湯栓は充分開いていますか？
- * **確認** ガスメーター(マイコンメーター)がガスをしゃ断していませんか？
- * **確認** LPガスの場合、ガスがなくなっていないですか？

? 運転を停止しても、しばらくの間ファンの回転音(ブーン)がする
運転スイッチを「入」「切」したとき、給湯栓を開閉したとき、給湯温度を変更したときなどに、モータが動く音(ウィンウィン)がする

* 再使用時の点火をより早くするため、また、再使用時にお湯の温度を早く安定させるために機器が作動している音です。

? 排気口から湯気が出る

* 二次熱交換器で熱を回収された燃焼ガスは、熱を奪われるため温度が低く、また多くの水分を含んでいます。このため、外気に触れると結露し、白い湯気に見えます。

? ドレン配管から頻繁に排水する

* 機器内に発生した結露水をドレン配管から排出します。(最大100cc/分程度)

? 過圧防止安全装置(水抜き栓)から、お湯(水)が少しの間出ることがある

* 機器内に高い圧力が生じたとき、過圧防止安全装置のはたらきにより、過圧防止安全装置(水抜き栓)から水滴が落ちることがあります。

? 水が青く見える／浴槽や洗面台が青く変色した

* 水中に含まれる微量の銅イオンと脂肪分(湯あか)により青く着色することがありますが、健康上問題ありません。浴槽や洗面台をこまめに掃除することにより、着色しにくくなります。



リモコンに故障表示が出ているときは

不具合が生じたとき、時計表示部に故障表示が点滅します。
下表に応じた処置をしてください。
(お客様で対処できるもののみ記載しています)



| 故障表示 | 原因 | 処置 |
|------|------------------------|--|
| 01 | 給湯を連続60分以上運転したため | 給湯栓を閉め、運転スイッチをいったん「切」にし、再度「入」にして使用してください。 |
| 11 | 点火エラーが生じたため | 運転スイッチを「切」にし、ガス栓が開いているか、ガスメーター(マイコンメーター)がガスをしゃ断していないか、またはLPガスがなくなっていないかを確認して、問題があれば処置してください。その後運転スイッチを「入」にし、給湯栓を開いて表示が出なければ正常です。 |
| 88 | 長期にわたり、機器を使用した場合に表示します | 販売店または、弊社窓口にご連絡してください。点検のご案内をさせていただきます。(機器は使用できます) |
| 29 | 中和器の詰まり | 販売店または、弊社窓口にご連絡ください。 |
| 92 | 中和器の交換が必要です(中和器の寿命です) | しばらくは機器を使用できますが、能力が低下します。販売店または、弊社窓口にご連絡ください。 |
| 93 | 中和器の交換が必要です(中和器の寿命です) | 機器が使用できません。販売店または、弊社窓口にご連絡ください。 |

● 以下の場合、販売店または、弊社窓口にご連絡ください ●

- * 上記以外の表示が出るとき
- * 上記の処置をしてもなお表示がくりかえし出るとき
- * その他、わからないとき

アフターサービスについて

サービスを依頼されるとき

P36～39の「故障・異常かな?と思ったら」を調べていただき、なお異常のあるときは、販売店または、弊社窓口にご連絡ください。

● 連絡していただきたい内容 ●

型式名 …… 機器正面に貼り付けてある銘板または、下記の方法でリモコンでお調べください
お買い上げ日 …… 保証書をご覧ください
異常の状況 …… 故障表示など、できるだけ詳しく
ご住所・ご氏名・電話番号
訪問ご希望日

※作業に危険を伴う場所に製品が取り付けられている場合は、アフターサービスをお断りすることがあります。(工事店にご相談ください)



● 型式名の調べかた ●

| 操作 | 操作後の画面 | お知らせ |
|--|----------------|--|
| 1 運転入/切 <input type="checkbox"/> を「切」にする | | |
| 2 を 右の表示が出るまで(約2秒間) 押す | <型式名表示画面例> | * 台所リモコン・浴室リモコンと もに表示は共通です。 * 約1分そのままにすると、元の 表示に戻ります。 |

● 修理料金のしくみ ●

修理料金は **技術料** + **部品代** + **出張料** などで構成されています。

技術料: 製品のある場所に技術者を派遣するための料金です。
部品代: 修理に使用した部品代金です。
出張料: 診断・故障個所の修理および部品交換・調整・試運転などの作業にかかる料金です。

保証について

取扱説明書の最終ページに保証書がついています。
必ず「販売店名・お買い上げ日等」が記入されているのを確認してください。
保証書の内容をよくお読みになったあとは、大切に保管しておいてください。
無料修理期間経過後の故障修理については、修理によって機能が維持できる場合、有料で修理いたします。

補修用性能部品の保有期間

この製品の補修用性能部品の保有期間は、製造打切後10年です。
なお、補修用性能部品とは、製品の性能を維持するための部品です。

移設される場合

転居などで機器を移設される場合は、機器(銘板)に表示してあるガスの種類・電源(電圧)が移設先と合っているか必ずご確認ください。
不明のときは、移設先のガス事業者・販売店または、弊社窓口にご相談ください。
ガスの種類の異なる地域へ移設される場合は、機器の改造・調整が必要です。この改造・調整に伴う費用は、保証期間中でも有料です。
※ガスの種類によっては改造・調整ができない場合があります。

その他

BL認定品には、機器の前面にBLマークを表示しています。
BL認定品は、「優良住宅部品」「瑕疵保証・賠償責任保険付」です。
(財)ベターリビングお客様相談室の電話番号は「03-5211-0680」です。

主な仕様

- ・本仕様は改良のためお知らせせずに変更することがあります。
- ・出湯能力は湯水混合の計算値です。
- ・但し、水圧、給湯配管の条件、お湯の設定温度によって多少異なります。
- ・ガスはJISに規定する標準ガス、標準圧力での値です。

仕様表

| 24号 | | |
|-------------|--|--|
| 型 式 名 | GQ-C2432WX | |
| 種 類 | 給湯方式 | 先止め式 |
| | 設置方式 | 屋外設置形 |
| 点 火 方 式 | 放電点火式 | |
| 水 圧 | 使用水圧<MPa> | 0.1~1.0(1.0~10.0kgf/cm ²) <推奨水圧約0.15~0.5 (約1.5~5.0kgf/cm ²)> |
| | 作動水圧<kPa> | 10(0.1kgf/cm ²) |
| 最低作動流量<L/分> | 3.5 | |
| 外形寸法<mm> | 高さ600×幅350×奥行260 | |
| 質 量<kg> | 26 | |
| 接 続 口 径 | 給 湯 | R3/4 |
| | 給 水 | R3/4 |
| | ガ ス | R1/2 |
| | 排水(ドレン排出口) | R1/2 |
| 電 気 関 係 | 電 源 | AC100V (50/60Hz) |
| | 消 費 電 力 (50/60Hz) <W> | 50/50 凍結予防ヒーター 197 |
| | 待機時消費電力<W> | 2.5 |
| 湯 温 制 御 方 式 | 電子式ガス比例制御方式 | |
| 安 全 装 置 | 立消え安全装置、残火安全装置、空だき防止装置、停電時安全装置、過熱防止装置、 過電流防止装置、凍結予防装置、過圧防止安全装置、ファン回転検出装置、沸騰防止装置、 漏電安全装置、誘導雷保護装置、中和器詰まり検出装置 | |

| 20号 | | |
|-------------|--|--|
| 型 式 名 | GQ-C2032WX | |
| 種 類 | 給湯方式 | 先止め式 |
| | 設置方式 | 屋外設置形 |
| 点 火 方 式 | 放電点火式 | |
| 水 圧 | 使用水圧<MPa> | 0.1~1.0(1.0~10.0kgf/cm ²) <推奨水圧約0.15~0.5 (約1.5~5.0kgf/cm ²)> |
| | 作動水圧<kPa> | 10(0.1kgf/cm ²) |
| 最低作動流量<L/分> | 3.5 | |
| 外形寸法<mm> | 高さ600×幅350×奥行260 | |
| 質 量<kg> | 26 | |
| 接 続 口 径 | 給 湯 | R1/2またはR3/4(製品により異なります) |
| | 給 水 | R1/2またはR3/4(製品により異なります) |
| | ガ ス | R1/2 |
| | 排水(ドレン排出口) | R1/2 |
| 電 気 関 係 | 電 源 | AC100V (50/60Hz) |
| | 消 費 電 力 (50/60Hz) <W> | 43/43 凍結予防ヒーター 197 |
| | 待機時消費電力<W> | 2.5 |
| 湯 温 制 御 方 式 | 電子式ガス比例制御方式 | |
| 安 全 装 置 | 立消え安全装置、残火安全装置、空だき防止装置、停電時安全装置、過熱防止装置、 過電流防止装置、凍結予防装置、過圧防止安全装置、ファン回転検出装置、沸騰防止装置、 漏電安全装置、誘導雷保護装置、中和器詰まり検出装置 | |

能力表

| 24号 | | 型式名 | GQ-C2432WX | |
|---------|-------------------------------|------|-----------------|----------|
| 使 用 ガ ス | 1時間当りのガス消費量 (最大消費量) < kW > | | 出湯能力(最大時) <L/分> | |
| | | | 水温+25℃上昇 | 水温+40℃上昇 |
| 都市ガス | 13A | 44.2 | 24 | 15 |
| | 12A | 41.1 | 22.5 | 14 |
| L P ガ ス | | 44.2 | 24 | 15 |

| 20号 | | 型式名 | GQ-C2032WX | |
|---------|-------------------------------|------|-----------------|----------|
| 使 用 ガ ス | 1時間当りのガス消費量 (最大消費量) < kW > | | 出湯能力(最大時) <L/分> | |
| | | | 水温+25℃上昇 | 水温+40℃上昇 |
| 都市ガス | 13A | 36.7 | 20 | 12.5 |
| | 12A | 34.1 | 18.5 | 11.5 |
| L P ガ ス | | 36.7 | 20 | 12.5 |

無料修理保証書

本書は、本書記載内容で無料修理をおこなうことをお約束するものです。お買い上げの日から下記保証期間中故障が発生した場合は、本書をご提示の上、お買い上げの販売店または、弊社窓口へ修理をご依頼ください。

| | | | | |
|--------|----------|-------|-----------------------|---------------------------------|
| お客さま | ご芳名 | 様 | | |
| | ご住所 | | | |
| 販売店 | 店名 | 扱 者 印 | B L 認 定 品 | 型式名 GQ-C2432WX GQ-C2032WX |
| | 住所 | | | |
| | 電話番号 | | | |
| お買い上げ日 | 平成 年 月 日 | | | |

〈保証対象部分・保証期間〉

- 保証対象部分：機器本体（リモコン含む）
- 保証期間：お買い上げ日より2年間。但し、下記部品については別途以下の年数を保証いたします。
熱交換器・機器本体内の電装基板・・・5年間

〈無料修理規定〉

- 取扱説明書、本体貼付ラベル等の注意書に従った正常な使用状態で、保証期間中に故障した場合には、お買い上げの販売店または、弊社窓口が無料修理致します。
- 保証期間内に故障して無料修理を受ける場合は、お買い上げの販売店または、弊社窓口にご依頼の上、修理に際して本書をご提示ください。なお、離島及び離島に準ずる遠隔地への出張修理をおこなった場合には、出張に要する実費を申し受けます。
- ご転居の場合は事前にお買い上げの販売店または、弊社窓口にご相談ください。
- ご贈答品等で本書に記入してあるお買い上げの販売店に修理の依頼ができない場合には、弊社窓口にご相談ください。
- 保証期間内でも次の場合には有料修理になります。
 - 取扱説明書、本体貼付ラベル等の注意書によらない使用上の誤り、及び不当な修理や改造による故障及び損傷。
 - お買い上げ後の専門業者以外による取付場所の移動、落下等による故障及び損傷。
 - 建築躯体の変形等機器本体以外に起因する当該機器の不具合、塗装の色あせ等の経年変化またはご使用に伴う摩耗等により生じる外観上の現象。
 - 火災、塩害、地震、風水害、雷、煤煙、降灰、酸性雨、腐食性等の有害ガス、ほこり、異常気象、異常電流、異常電圧、異常電磁波、異常周波数、ねずみ・鳥・くも・昆虫類等の侵入及びその他の天災、地変による故障及び損傷。
 - 水道管の錆び等異物の流入による故障及び損傷。
 - 車両、船舶に備品として搭載された場合に生じた故障及び損傷。
 - 工事説明書に指示する方法以外の工事設計または取付工事等が原因で生じた不具合、故障及び損傷。
 - 業務用（喫茶店、理美容院、飲食店、事務所等）でご使用になった場合。
 - 機器に表示してある以外の使用燃料・使用電源（電圧・周波数）でご使用になった場合。
 - 温泉水、井戸水、地下水を給水したことに起因する不具合。
 - 排水不良等による機器の冠水等に起因する不具合。
 - 本書のご提示がない場合。
 - 本書にお買い上げ年月日、お客さま名、販売店名の記入捺印のない場合、あるいは字句を書き替えられた場合。
- 本書は日本国内においてのみ有効です。This warranty is valid only in Japan.

保証責任者 **株式会社ノーリツ** 神戸市中央区江戸町93番地

■お客さまへ

- この保証書をお受け取りになる時にお買い上げ日、販売店名、扱者印が記入・捺印してあることを確認してください。
- 本書は再発行いたしませんので紛失されないよう大切に保管してください。
- 無料修理期間経過後の故障修理等につきましては、取扱説明書の「アフターサービスについて」の項をご覧ください。
- この保証書によって保証書を発行している者（保証責任者）、およびそれ以外の事業者に対するお客さまの法律上の権利を制限するものではありません。

修理・点検・商品についてのお問い合わせは・・・

株式会社ノーリツ
コンタクトセンター

通話料金無料

0120-911-026

携帯電話からのお問い合わせは・・・ 0570-064-910（通話料がかかります）

コンタクトセンターにおかけいただくと音声ガイダンスが流れますので、お問い合わせの内容によって番号をお選びください。

① 修理の受付・故障に関するお問い合わせ

■修理受付センター

365日24時間 修理受付
※修理訪問は日中、地域により休日有り
FAX 078-928-4831

② 有償点検・所有者情報に関するお問い合わせ

■点検センター

【受付時間】※土日祝日、夏期休暇、年末年始を除く
〈平日〉9:00～17:30

③ 商品に関するお問い合わせ・その他

■お客さま相談センター

【受付時間】※年末年始を除く
〈平日〉 9:00～18:00
〈土曜・日曜・祝日〉9:00～17:00
FAX 078-921-5656

個人情報の取り扱いについて

■ご連絡いただいた個人情報はお問い合わせ対応に必要な範囲で使用し、当社規定により厳格に管理します。なお、個人を特定できない情報に加工し、ノーリツグループのサービス向上や製品開発等に利用させていただきます。 ■ご連絡いただいた個人情報に誤りがある場合、当社からご連絡できない場合があります。 ■ご連絡いただいた個人情報は、以下の場合を除き、第三者に開示・提供致しません。(1)修理や各種ご案内・お問い合わせ対応のために当社関係会社や販売店等へ連絡する場合(2)機密保持契約を締結した外部業者に業務を委託する場合(3)法令等にもとづく場合 ■お客さまご自身の個人情報の開示・訂正・利用停止等に関しては、弊社総務部 個人情報担当(TEL 078-391-3361 受付時間/平日9:00～17:00)にご連絡願います。