

Panasonic®

取扱説明書

食器洗い乾燥機（家庭用）
ビルトインタイプ

特定保守製品

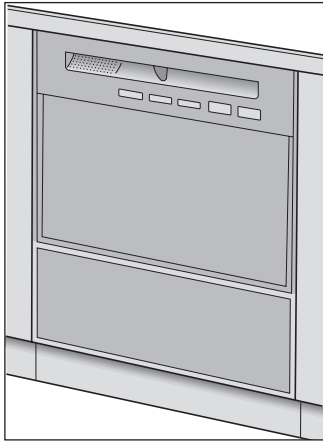

品番 **NP-P60V1PKPK**
NP-P60V1PSPS
NP-P60V1WSPS



このたびは、パナソニック製品をお買い上げいただき、
まことにありがとうございます。

- 取扱説明書をよくお読みのうえ、正しく安全にお使いください。
ご使用前に「安全上のご注意」(4～5ページ)を必ずお読みください。
- 保証書は「お買い上げ日・販売店名」などの記入を確かめ、
取扱説明書とともに大切に保管してください。

お知らせ

本製品は、消費生活用製品安全法（消安法）で指定される「特定保守製品」です。この製品の所有者は消安法上、点検期間中に法定点検（有償）を行うことが求められています。

保証書別添付

取付設置説明書別添付

洗剤は

✕ 台所用液体洗剤



少量でも使わないで
ください

泡が多量に発生し、洗えない・異常報知の原因となります。

※台所用液体洗剤を前処理で使用した場合は、食器を必ず、すすいでから入れてください。

○ 食器洗い乾燥機 専用 洗剤



ミスト運転

高濃度の洗剤ミスト(霧)を発生し、食器や調理器具の汚れを浮かせ落ちやすくします。

標準コース

食後すぐに洗うとき

パワフルコース

調理器具を洗うときや
油分の多い汚れに

少量コース

少量食器(25点以下)を
食後すぐに洗うとき

※洗剤は約4.5gで洗えます。

予洗コース

あとでまとめ洗いするために
汚れが乾燥しないようにあらかじめ
軽く洗うとき

(運転後は、「予洗」コース以外で
洗い直してください。)

スピーディコース

あらかじめ
つけ置き・水洗いしたとき

予約ボタン

「標準」・「少量」・「スピーディ」・「パワフル」
コースと乾燥のみ運転で、2時間後または
4時間後に運転をスタートすることが
できます。

割安な深夜電力(時間帯別電灯契約*が必要)
を利用するときにおすすめ

※ 時間帯別電灯契約とは、電気の使用量を
昼間と夜間に分けて計量し従来の契約に
比べ、夜間は安くなる制度です。

乾燥ボタン

30分・45分・60分・送風(120分)

各コースと組み合わせて
おこのみの乾燥時間が選べます。

※送風乾燥はヒーターを入れずに運転を
するので、経済的です。

● 凍結の恐れのある場所(室温0℃以下)へは
設置しないでください。

● ご購入後、しばらくは使用中に機器(ゴム
や樹脂)の臭いがする場合があります。

冬季ご使用にならないお客様へ(寒冷地の別荘など)
万一、凍結してそのまま放置されると、給水弁や配管等が破損
する恐れがあります。水抜き作業が必要なため、お買い求めの
販売店、または、お近くの水道工事業者にご相談ください。

もくじ

ご使用前に

安全上のご注意 <small>必ずお守りください</small>	4
各部の名前と扱い方	6
操作部の見方	8
運転する前に	10
●洗ってはいけないもの	

食器や調理器具のセット

食器を入れる	12
調理器具を入れる	14
いろいろなセットのしかた	16
●さいばし・まな板・包丁のセット	
●悪いセット例	

使い方

コース運転する

食後すぐに洗うとき 標準コース	調理器具を洗うとき、 油分の多い汚れに パワフルコース	… 18
少量食器(25点以下) を食後すぐに洗うとき 少量コース	あらかじめ つけ置き・水洗いしたとき スピーディコース	… 20
	あとでまとめ洗いするための 予洗コース	

手洗いした食器の乾燥や食器のあたために 乾燥のみ運転	21
2時間後・4時間後に運転をスタートする 予約設定をする	22
運転時間の目安	23
あとしまつ	24

必要なときに

お手入れ	25
故障かな?	26
保証とアフターサービス	30
特定保守製品と点検	32
仕様	34
点字について/別売品	裏表紙

安全上のご注意

必ずお守りください

お使いになる人や他の人への危害、財産への損害を未然に防ぐため、必ずお守りいただくことを説明しています。

■表示内容を無視して誤った使い方をしたときに生じる危害や損害の程度を、次の表示で区分し、説明しています。

警告 「死亡または重傷などを負う可能性が想定される」内容です。

注意 「物的損害が発生する可能性が想定される」内容です。

■お守りいただく内容の種類を、次の絵表示で区分し、説明しています。(下記は絵表示の一例です。)

警告 このような絵表示は、気をつけていただきたい「注意喚起」内容です。

禁止 このような絵表示は、してはいけない「禁止」内容です。

指示 このような絵表示は、必ず実行していただく「指示」内容です。

警告

ケガ・やけどを防ぐために

火のついたローソク、蚊取り線香、煙草などの火気や、揮発性の引火物を近付けない



火気禁止

(火災の恐れ)

運転中または、運転終了後30分間は絶対に庫内やヒーターカバーに触れない



接触禁止

(やけどの恐れ)

幼児が中に入らないように注意する



注意喚起

中からドアは開きませんので、閉じ込められてしまいます。
●使用後は必ずドアを閉めてください。

子供など取り扱いに不慣れな方には使わせない



禁止

(やけど・けが・感電の恐れ)

食器の取り出し、残さいフィルターの掃除、お手入れは運転終了後30分以上経過してから行う



(ヒーターカバーなどでやけどをする恐れ)

取り扱い

絶対に分解したり修理・改造しない



分解禁止

(発火・異常動作によるけがの恐れ)
●修理は販売店へご相談ください。

水をかけたりしない



水ぬれ禁止

(感電・火災の恐れ)

異常・故障時には直ちに使用を中止する



- 異常・故障例
- 電源を入れても運転しないことがある。
 - ドアの開閉動作に異常がある。
 - 運転中、異常な音がする。
 - 本体が変形したり、異常に熱い。

(発煙・発火・感電の恐れ)
●すぐに使用を中止し、専用回路のブレーカーを切り、販売店へ点検・修理を依頼してください。

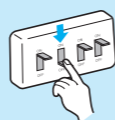

注意

ケガ・やけどを防ぐために

ドアを閉めるとき指のはさみ込みに注意する



指に注意

(けがの恐れ)

排気口付近には近付かない



禁止

(湯気・温風によりやけどをすることがあります)

運転中はドアを開けない



禁止

(洗浄水・湯気・庫内が高温のため、やけどをすることがあります)

ドアを引き出した部分の側面に触れない



接触禁止

(やけどをする恐れ)

給湯機に接続して使用する場合、他の水栓を開けたときに出るお湯に注意する



やけど注意

(高温のお湯が出る場合があり、やけどをする恐れ)

点検期間中に法定点検を受ける

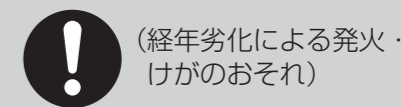

(経年劣化による発火・けがのおそれ)

●ご使用前に必ず所有者登録を行ってください。

取り扱い

集合住宅などで清掃を行う場合、キッチンの高圧洗浄は行わない



禁止

排水管の水が庫内へ逆流し、水漏れの恐れがあります。
●排水管の清掃については、高圧洗浄以外の方法で行うようメンテナンス業者にご相談ください。

お願い



●開いたドアに強い力をかけたり、ぶらさがったりしない(破損や変形の原因)

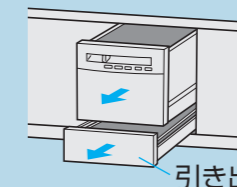

●引き出しを開けたまま、食器洗い乾燥機のドアを開けない(引き出しや機器の破損の原因)



●調理台や置き台として使用しない(破損や変形の原因)

ヒーター周辺部に汚れが付着すると、乾燥時に発煙やにおいの原因になるため、次のことをお守りください。

- 油汚れが多い場合
→洗剤を標準量の約1.5倍入れる
- 残さいが多い場合
→残さいを取り除く

- テレビ・ラジオなどの家電製品を近づけない(映像の乱れや雑音の原因)
- 食器洗浄以外の用途には使わない(故障の原因)

各部の名前と扱い方

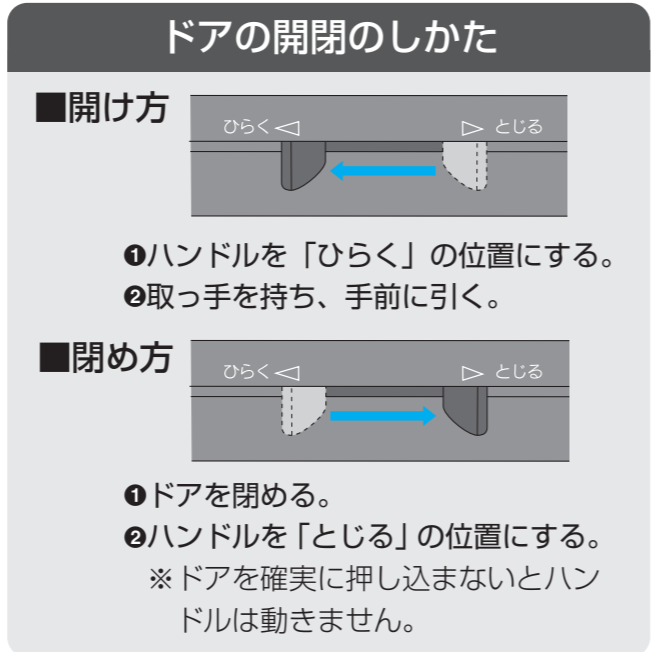
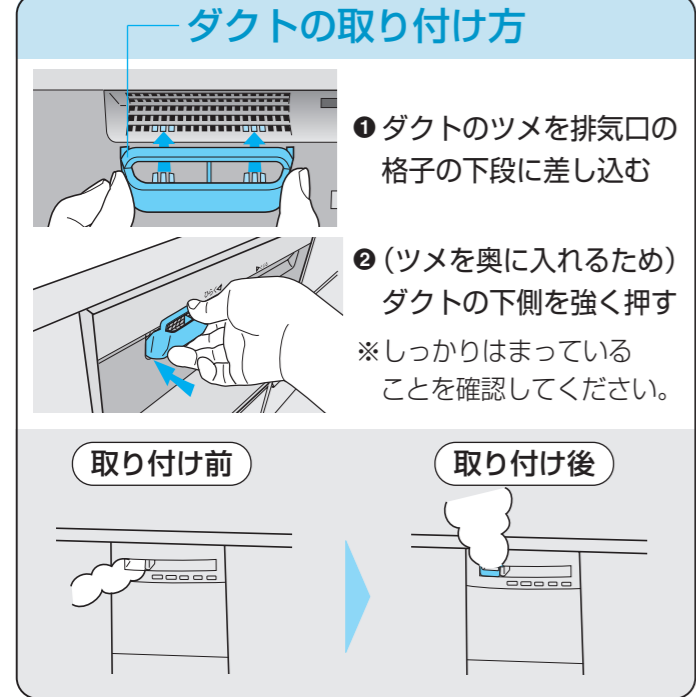
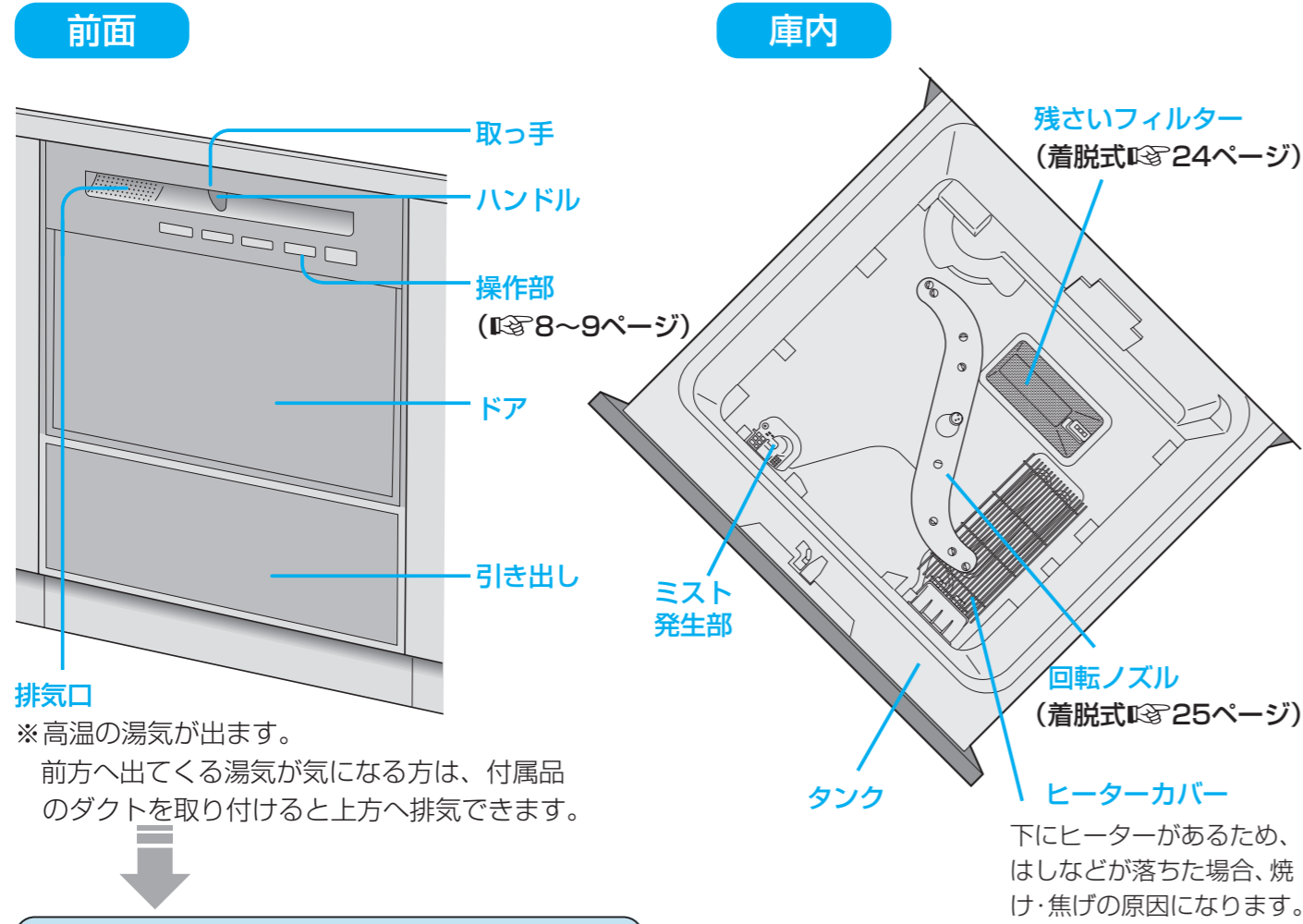

付属品

- ダクト (1個) (P.6)

※据え付けに必要な付属品は、取付設置説明書(別添付)をご覧ください。

- お試用の食器洗い乾燥機専用洗剤を同梱しています。(サンプル品)
- こんにちは食洗機(別添付)

これも読んでね

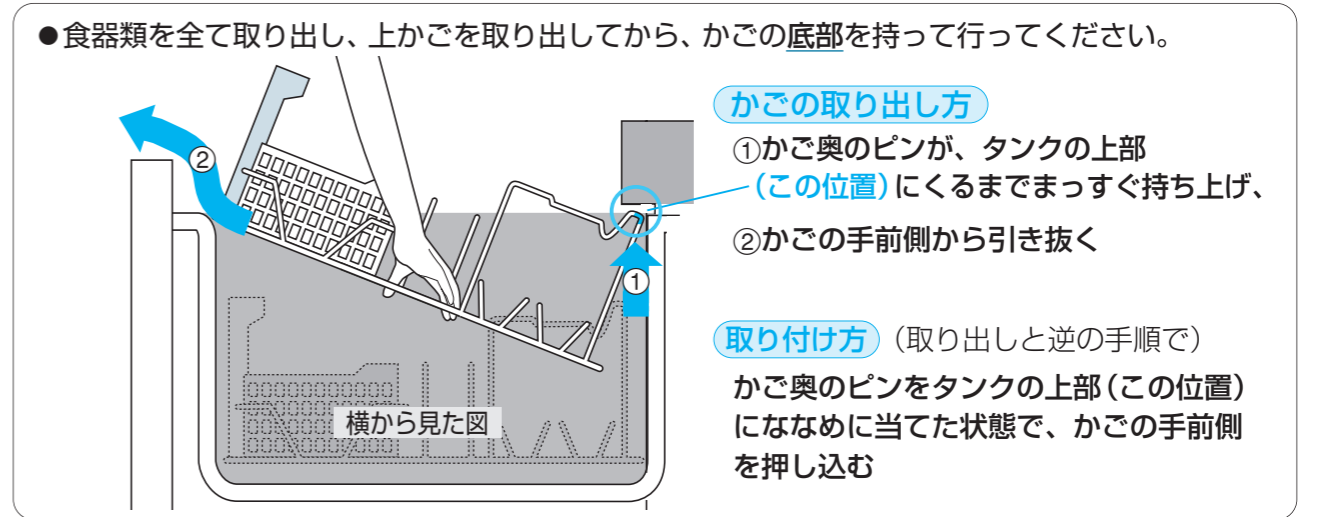
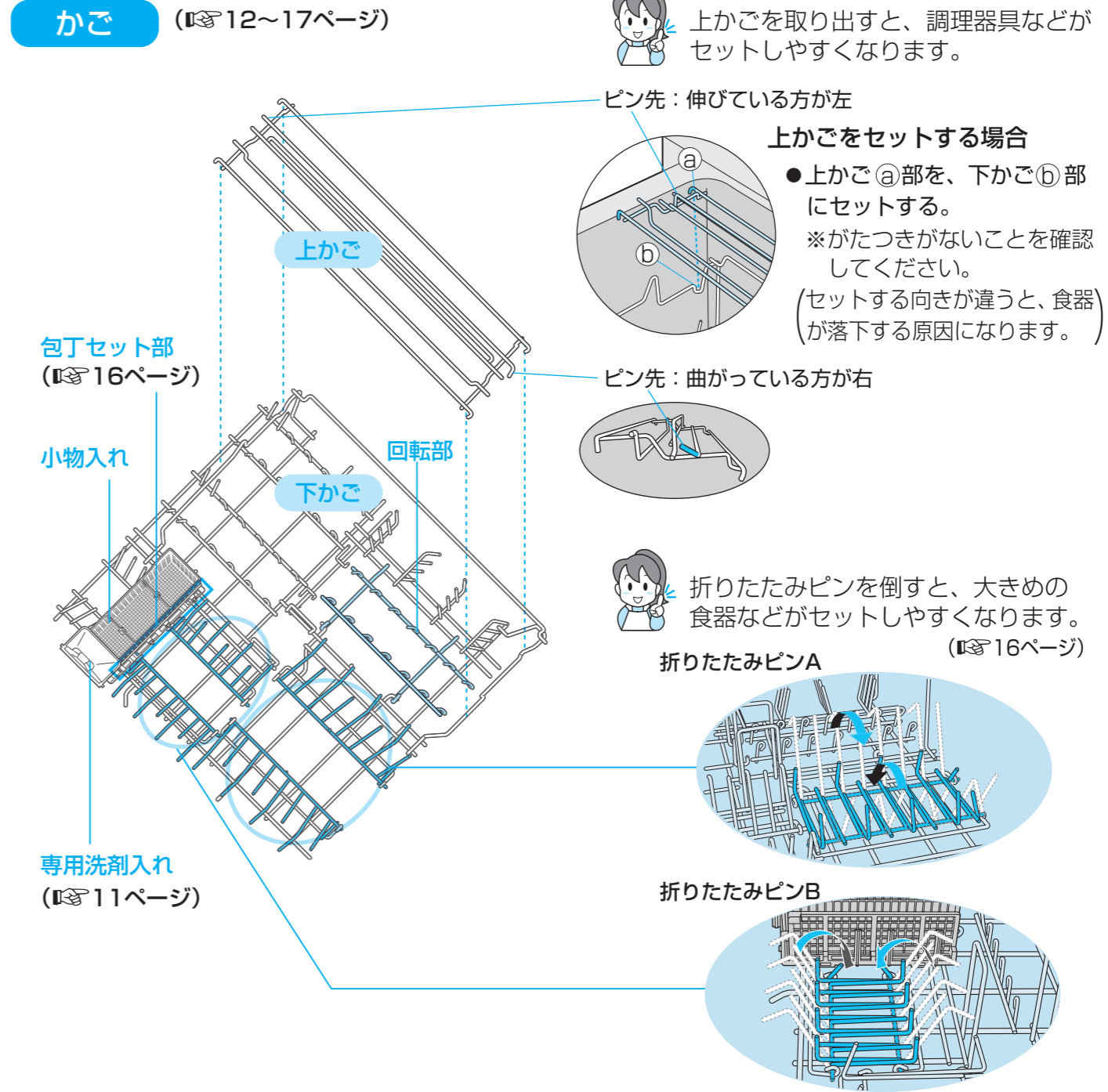

ご使用前に 各部の名前と扱い方

操作部の見方

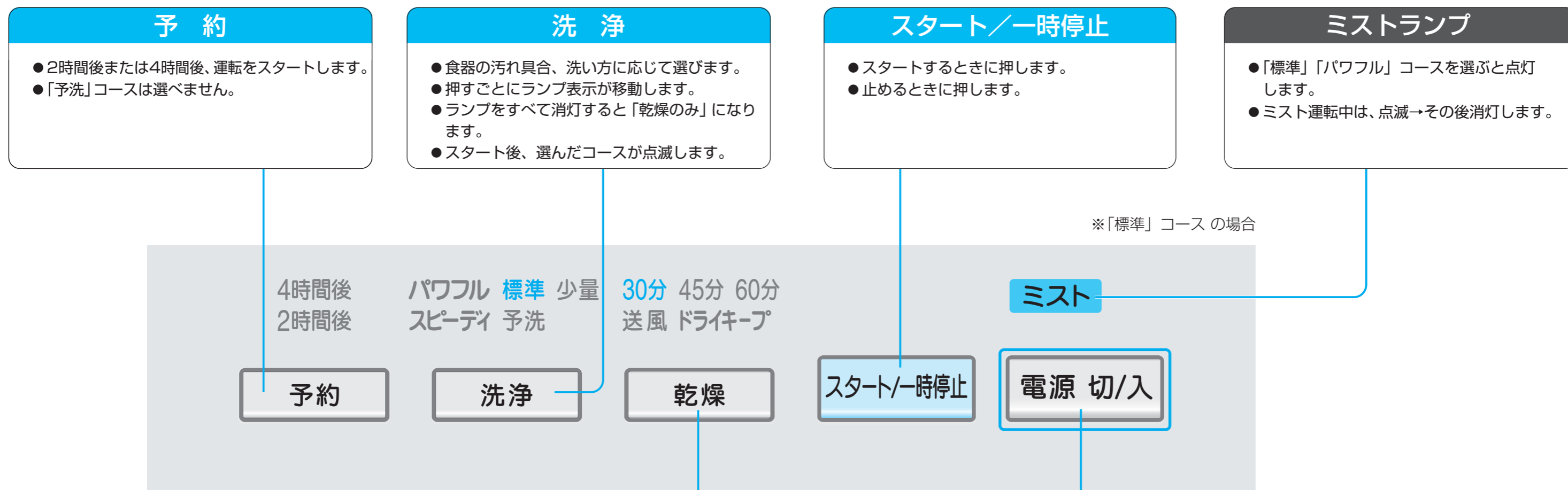

乾燥

- 押すごとに乾燥時間が選べます。

30分
↓
30分+ドライキープ
↓
45分
↓
45分+ドライキープ
↓
60分
↓
60分+ドライキープ
↓
送風 (120分)
↓
乾燥なし (乾燥ランプ全消灯)

しっかり乾燥させたいときは、乾燥45分、60分をおすすめします。

- 「予洗」コースの場合「乾燥」は選べません。
- 「乾燥のみ」運転 (P.21ページ)

ヒーターを入れずに運転します。

ドライキープ

次のような働きをします。

- 乾き具合を良くする
- 乾燥運転後の食器や庫内の露つきを防止
- 庫内の臭いのこもりを緩和

運転終了後、約2時間、ヒーターに通電しないで送風と停止を繰り返します。

- 「乾燥」のみは、設定できません。
- ドライキープ運転終了後は、ブザーは鳴らず電源が「切」になります。

電源切/入

- 運転が終了すると、自動的に切れます。
- スタートせずに放置していると、約10分後に切れます。
- 電源を「切」にすると、「ピー」とブザー音がします。
- 電源を入れると、前回設定したコースを表示します。
- ※ 「予洗」コース、「乾燥のみ」運転はメモリー(記憶)しません。

※電源「切」の状態でも常時水漏れを検知するために、約1.5Wの電力を消費しています。

終了ブザー音を消すとき

スタート/一時停止 電源切/入

1 押しながら 2 押す

「スタート」を押しながら、「電源」を押し「スタート」をそのまま3秒以上押す。

- ブザーが1回(ピピッ)鳴り、終了ブザーは鳴らなくなります。
- ブザーありに戻すには、1と2の操作を再度行ってください。ブザーが2回鳴ります。

お願い

- スタート後のコース変更は、電源を入れ直してください。
- スタート後の乾燥内容の変更は「乾燥」を押してください。乾燥運転中は変更できません。

● 各ボタンの操作時の基準点(例:「洗浄」ボタンは「標準」)をわかりやすくするために、ブザー音を変えています。

運転する前に

お願い

小物入れに確実に入っていることを確認してください。

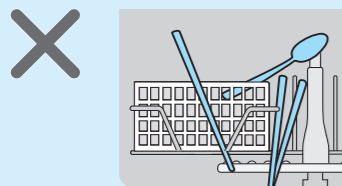

※小物の形状や入れ方によっては、洗い上がりが悪い場合があります。

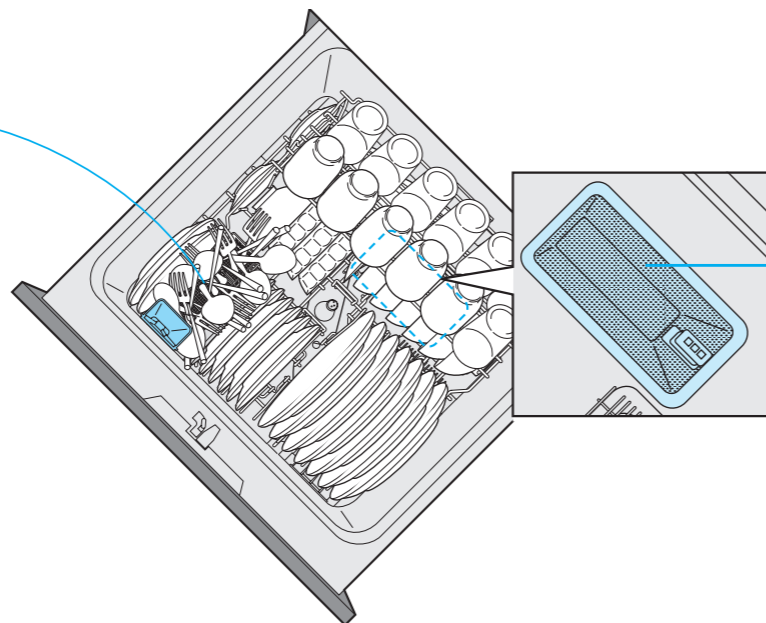

1 洗える食器や調理器具かを確認する

2 残さいフィルターのセットを確認する

3 食器や調理器具の残さいを取り除き、セットする
(12~17ページ)

お願い 取り除いてください!

- 固いもの (ポンプの故障の原因)
つまようじ・魚の骨・輪ゴムなど
- 細かい残さい (再付着の原因)
七味・ゴマ・ふりかけ
- 魚の皮など (異臭の原因)
- 油の固まりなどのひどい汚れ (再付着の原因)
- 残さいが多い場合は、あらかじめつけ置き・水洗いしてください。



洗ってはいけないもの

注意

洗浄水の噴射で飛ばされやすい軽いものや、食器や調理器具以外のものは入れない



発火・発煙・焦げ・溶け・においの原因になります。

禁止

洗浄水の噴射で飛ばされやすい軽いもの

- プラスチックの スプーン・フォーク
- 発泡スチロールの容器
- 小さくて軽い 密閉容器



ほ乳瓶の乳首



食器や調理器具以外のもの

- スポンジ
- ふきん
- など

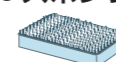

耐熱90℃以下のプラスチックのもの (耐熱表示のないものも含む)



変形します。

傷の付いたガラス食器 強化ガラス製 カットグラス・クリスタルグラス



白くにこびり、粉々に割れたりします。

銀製・洋銀製食器 など



金色に変わり、その後黒くなります。

ひびの入った食器

割れる恐れがあります。

貫入食器 (ひび割れ模様の食器)



変色や割れる恐れがあります。

漆塗り食器、重箱、金箔入りの食器

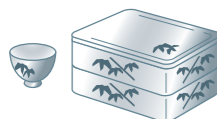

はがれる恐れがあります。

びん、徳利などの食器



口の小さいものは、中が洗えません。

アルミ製・銅製のなべや食器 (弱アルカリ性洗剤の使用時)



白くなりその後、灰色に変色します。

鉄製の包丁やフライパンなど

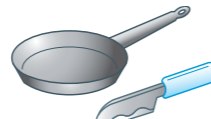

さびることがあります。

フッ素樹脂加工を施したフライパンなどで、表面に傷やはがれのあるもの



コーティングをはがれることがあります。

「予洗」コース・「乾燥のみ」運転は、洗剤は不要です

4 専用洗剤を「専用洗剤入れ」に入れる

- 標準量 …… 約9g
- 少量コース …… 約4.5g
- 油污れの多い場合は、多めに入れる

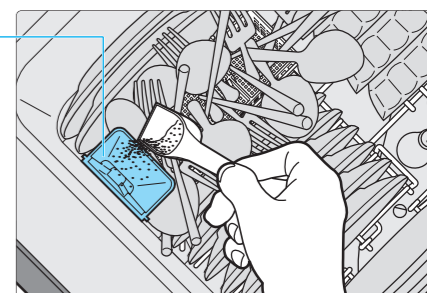

※「専用洗剤入れ」に入れないとミストの効果はありません。



必ず「食器洗い乾燥機専用洗剤」をお使いください。

台所用液体洗剤は泡が多量に発生し洗えません。(水漏れ・故障の原因)

→泡を消すため、自動的に給水・排水を繰り返して運転時間が長くなり、水の使用量も増えます。

※台所用液体洗剤で食器を前もって洗った場合は、しっかりとすすいでから入れてください。

● 洗えない食器の種類については、食器洗い乾燥機専用洗剤の記載表示に従ってください。

● ジェル(液体)タイプの専用洗剤は、「専用洗剤入れ」から流れることがありますが、洗い上がりには影響ありません。

5 ドアを確実に閉め、ハンドルを「とじる」の位置にする

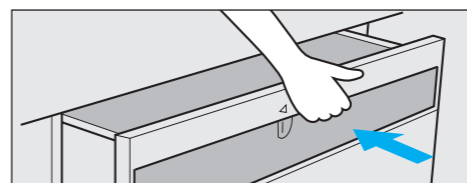

● ドアの開け閉めは、ゆっくり行ってください。(庫内の食器が転がったり、破損する恐れがあります)

※ ドアを閉めるとき、「カチャッ」という音がします。(水漏れ防止機構の音です)



落ちない汚れ

グラタンの焦げつき



茶わん蒸しのこびりつき



なべの内側・外側の焼けつきや焦げつき



- こびりついた茶渋・口紅の種類によっては、落ちない場合があります。
- 手洗いでも落としにくい汚れは、そのまま入れても洗えません。汚れ部分をスポンジ等でこすり落とすと、他の食器と一緒にセットして洗えます。



食器を入れる

標準食器量

茶わん ……7点	コップ ……7点
吸物わん …7点	湯のみ ……5点
大皿 ……7点	小物 (はし)
中皿 ……8点	スプーン
小皿 ……9点	フォーク

お願い

食器の内面を矢印➡方向に向けて入れてください。

食器の向きが違くと、洗い上がりが悪くなります。

- 食器の大きさ、形状によってはセット例どおり入らないものもあります。



上手な食器の入れ方

- 汚れのひどい食器は、下かごに入れてください。
- 湯のみなどの糸底部に水がたまりやすい食器は、上かごに傾けて入れてください。

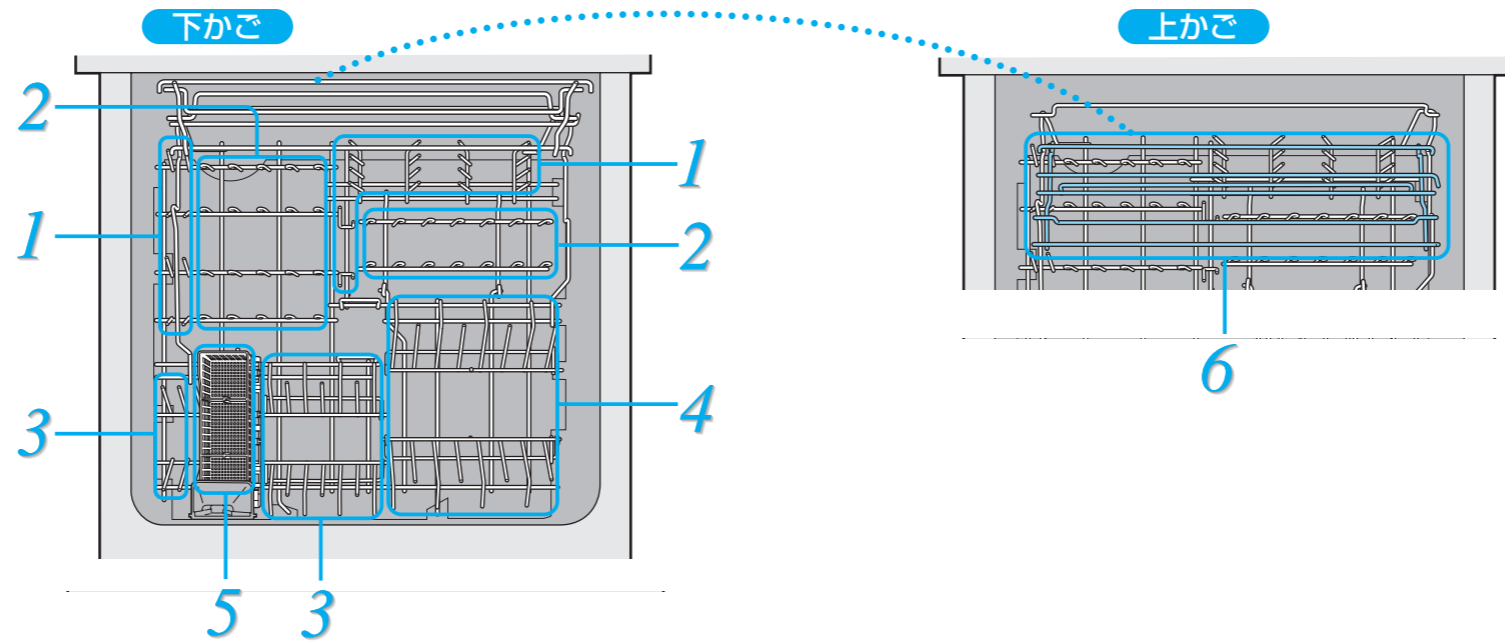

5 小物を入れる

(はし・スプーン・フォークなど)

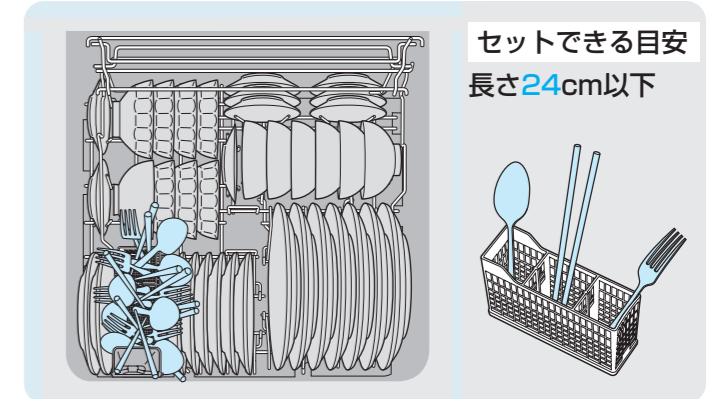

- はし…汚れた方を下向きにする。
 - スプーン・フォーク…汚れた方を上向きにする。
- 小物入れの外側に落とさないでください。
- ※ ノズルの回転を止めたりヒーターに当たり、焼け・焦げの原因になります。

1 上かごを起こし、小皿を入れる

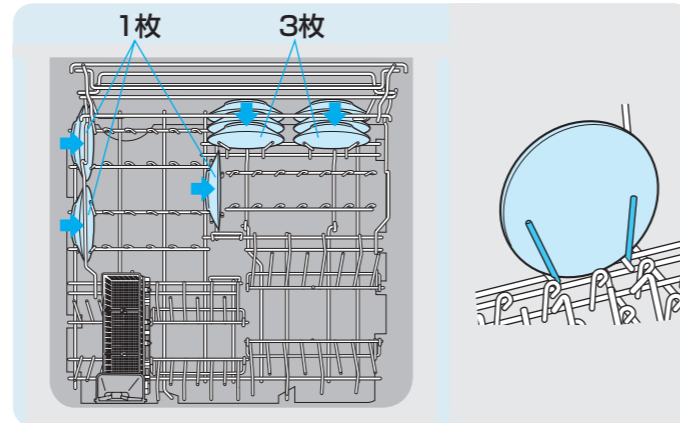

3 中皿を入れる

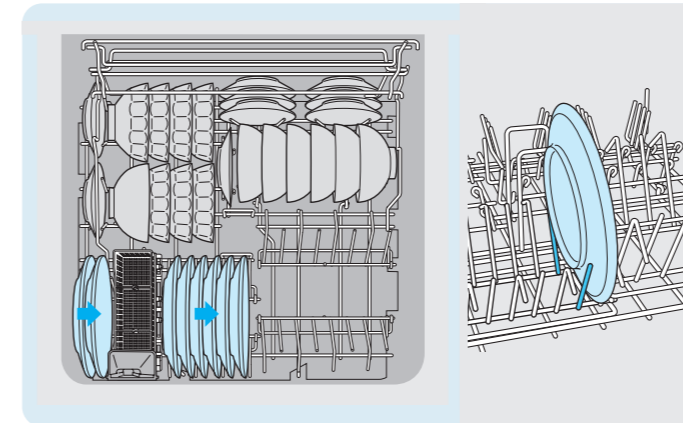

6 上かごを倒して、コップ・湯のみを入れる

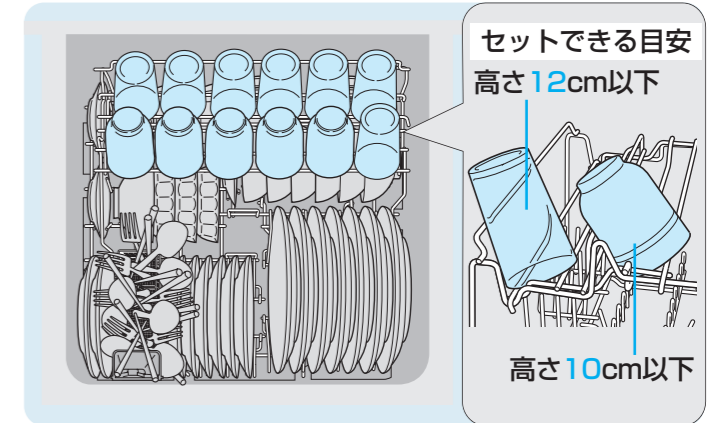

2 茶わん・吸物わんを入れる

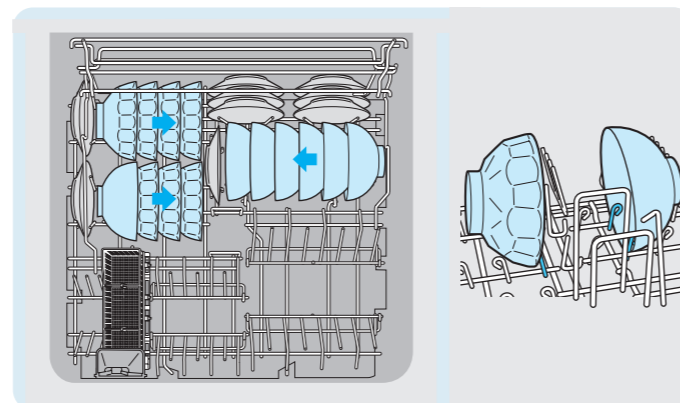

4 大皿を入れる

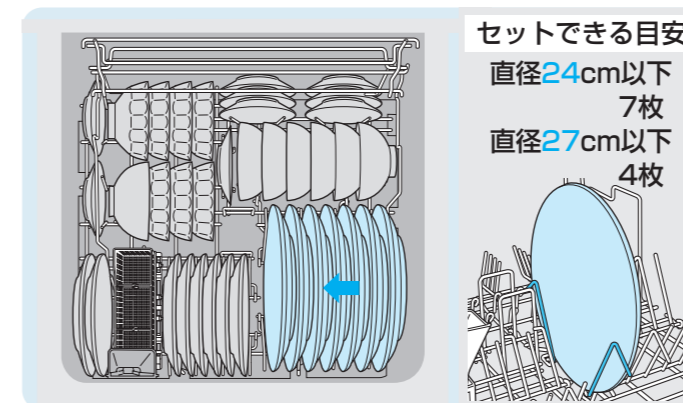

食器の取り出し方

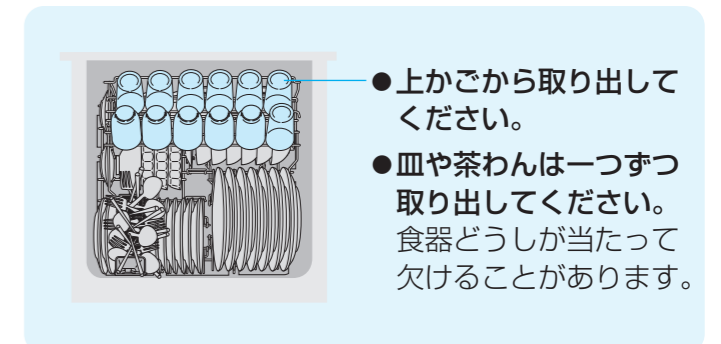

万一、ヒーターに樹脂食器が落下し、固着した場合は、お買い上げの販売店にご連絡ください。

※27cmの大皿は1枚ずつスペースを開けてセットしてください。

調理器具を入れる

正しい入れ方

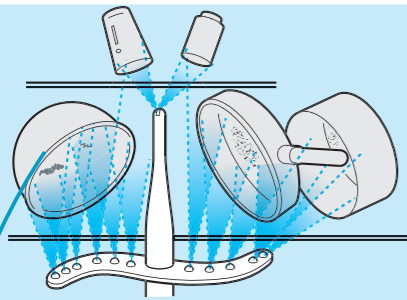

汚れている面を内側に向けて入れる

- 噴射水が当たるように、斜めに傾けてセットしてください。

悪いセット例

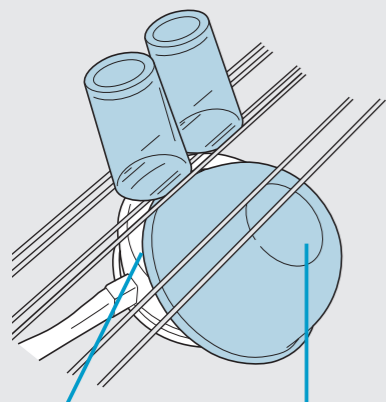

上かごの下に大きななべ等は置かない

重ねない

- 洗い上がりが悪くなります。

※調理器具の大きさは目安です。

(ここに記載している調理器具でも、食器の大きさ、セットのしかたによっては、入らないことがあります。)

下かご

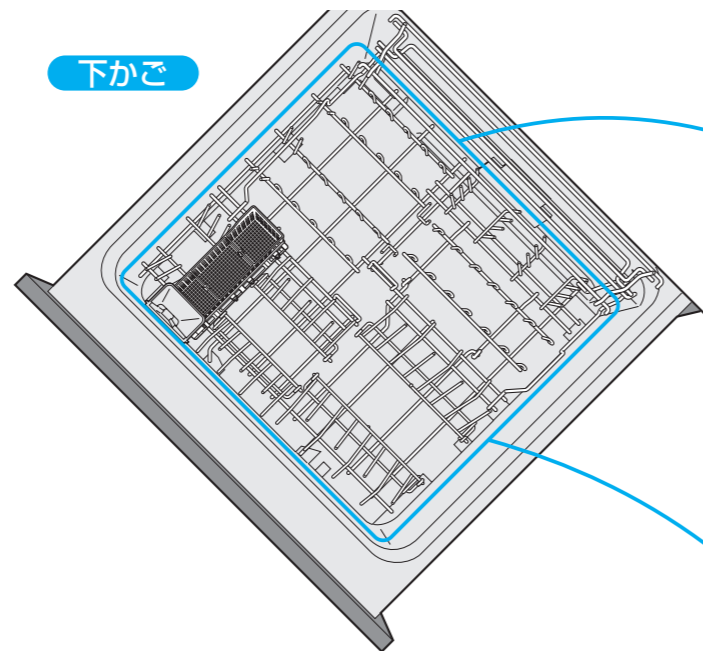

上かご

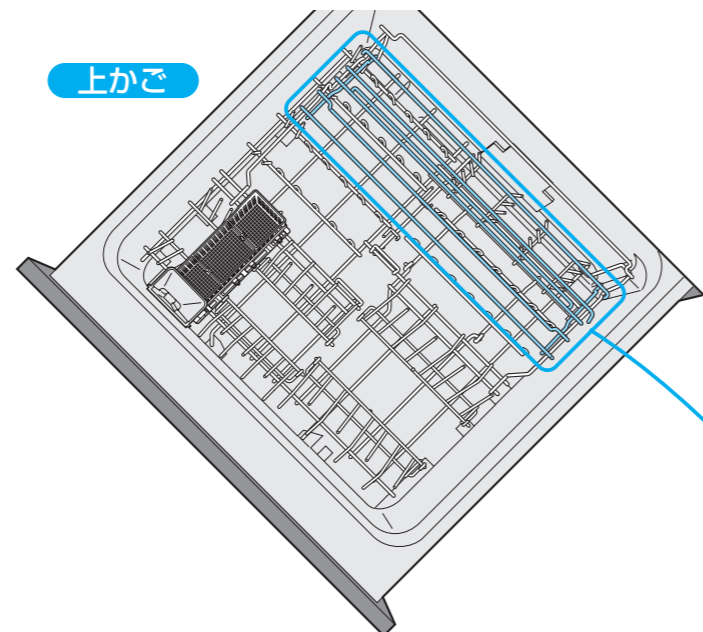

上かごを取り出すと調理器具などがセットしやすくなります。

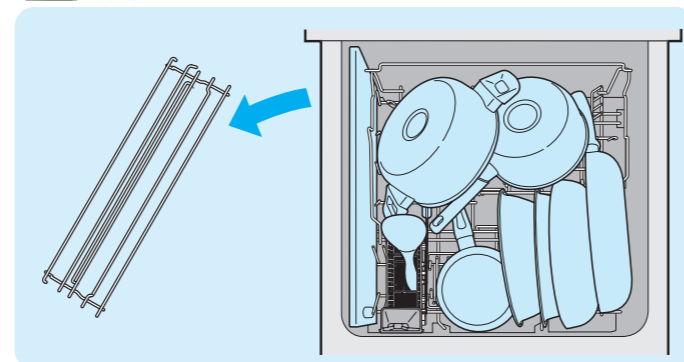

ハンバーグの例

ハンバーグ・ポタージュスープ・サラダ・ご飯・飲み物

- ・包丁・さいばし・まな板・おたま・フライ返し
- ・ざる 2点・ボール・バット・フライパン・しゃもじ
- ・片手なべ 2点

1 包丁・さいばし・まな板・おたま・フライ返しを入れる

「さいばし・まな板・包丁のセット」(P.16ページ)

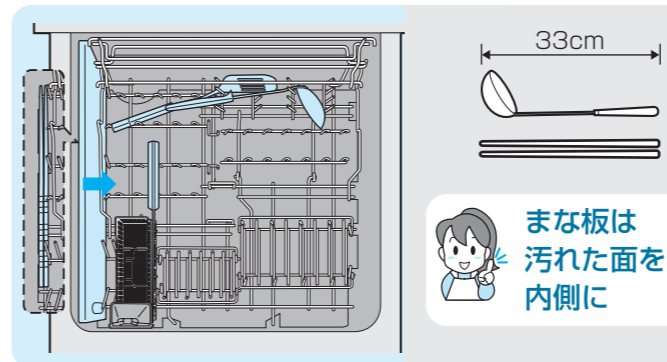

まな板は汚れた面を内側に

2 ざる(2点)・ボール・バット・フライパン、小物入れにしゃもじを入れる

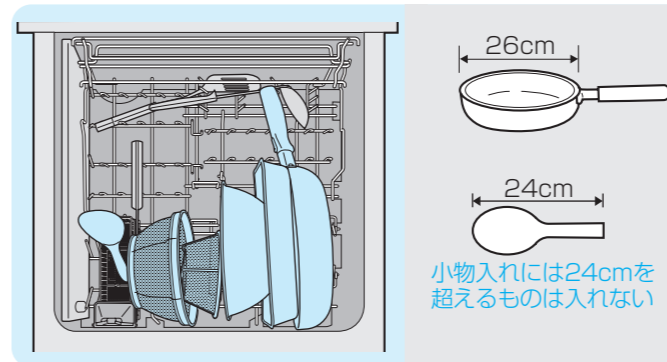

小物入れには24cmを超えるものは入れない

3 上かごを倒して、片手なべ(2点)を入れる

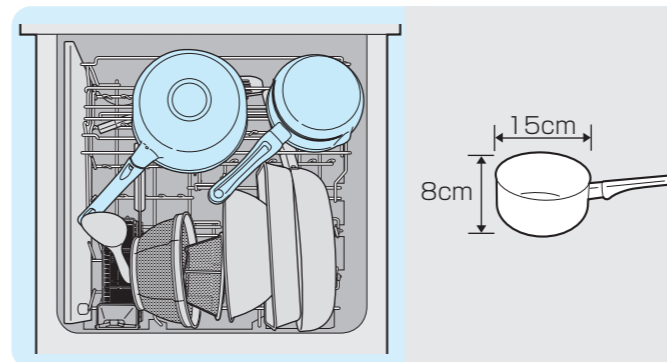

食器と調理器具を一緒に入れる場合

サイコロステーキの例

サイコロステーキ・サラダ・ご飯・味噌汁・飲み物

食器 (4人分)

- ・茶わん 4点
- ・吸物わん 4点
- ・小皿 4点
- ・大皿 4点
- ・サラダばち 4点
- ・コップ 4点
- ・はし 4点
- ・フォーク 4点
- ・スプーン 4点

調理器具

- ・包丁・さいばし・まな板・おたま・ざる・ボール
- ・しゃもじ・フライパン・片手なべ 2点

1 包丁・さいばし・まな板・おたま・食器(コップ4点以外)・ざるを入れ、小物入れに小物、しゃもじを入れる

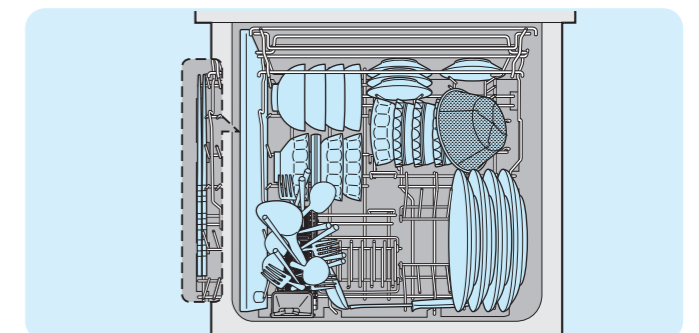

2 上かごを倒してから、下かごにボール・片手なべ(2点)、上かごにフライパン・コップを入れる

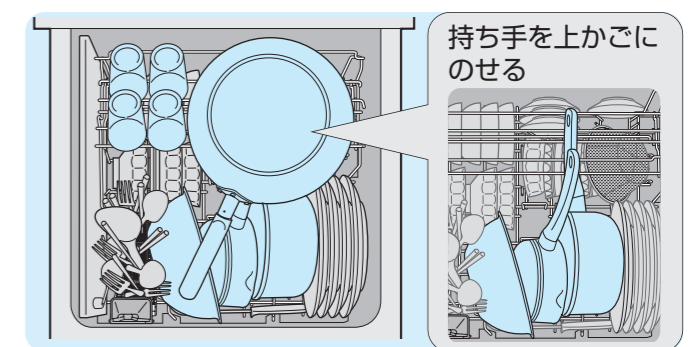

ドアを閉める前に

- セットした調理器具などがタンクのふちからはみ出て、本体上部の樹脂部分に当たらないことを確認してください。

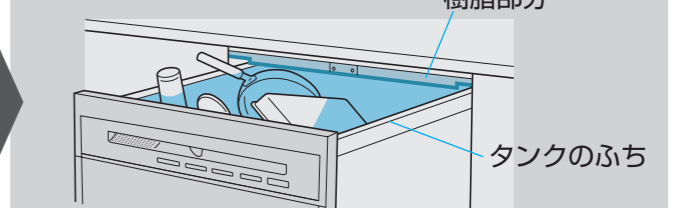

悪いセット例 (P.17ページ)

いろいろなセットのしかた

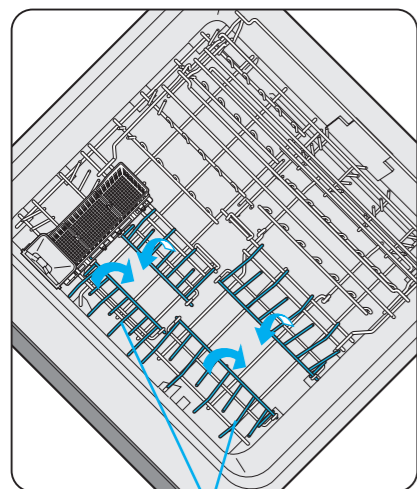

折りたたみピンを倒すと

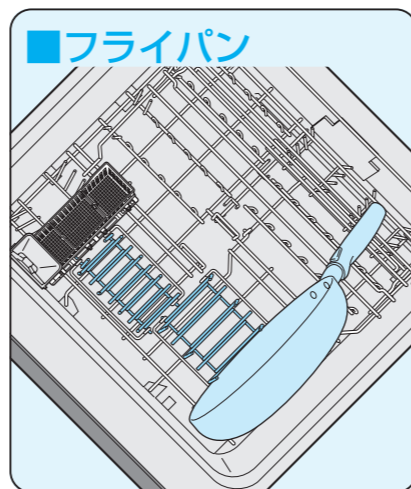
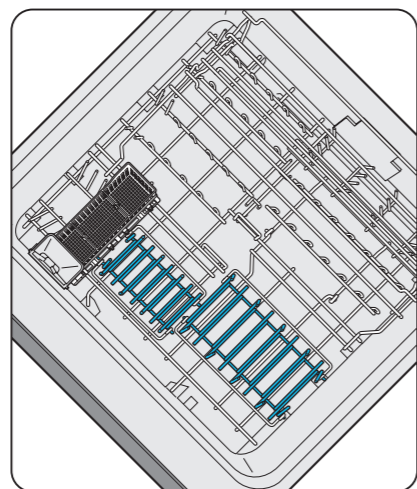

■フライパン

折りたたみピンを倒すと（P.7ページ）大きめの食器や調理器具がセットしやすくなります。

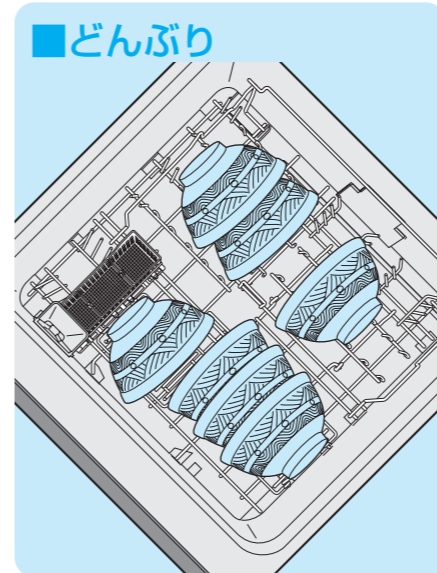

■どんぶり

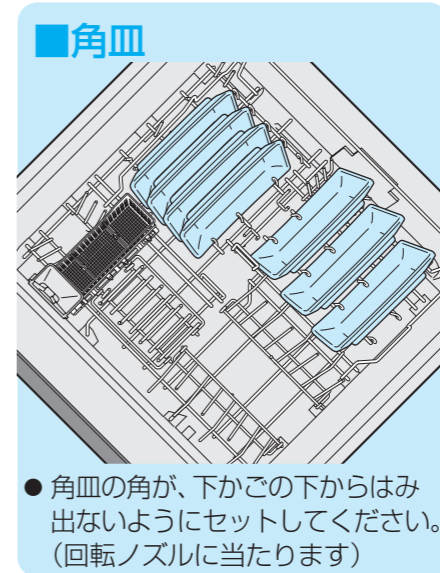

■角皿

●角皿の角が、下かごの下からはみ出ないようにセットしてください。（回転ノズルに当たります）

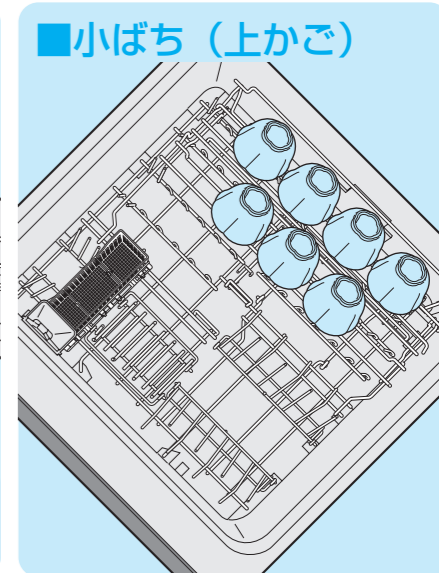

■小ばち（上かご）

さいばし・まな板・包丁のセット

さいばしの位置

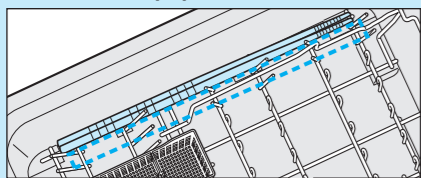

■さいばし

左側のスペースにセットする

※左端にまな板を入れる場合は、の部分にさいばしを入れてください。（他の位置にセットすると、噴射でとばされて回転ノズルに当たります）

●24cm以下の場合、小物入れに入れてください。

■まな板

汚れている面を内側（矢印方向）にして左側にセットする（汚れている面を外側になると洗えません）

●耐熱温度80℃以上のプラスチック製のもの（80℃未満のものは、変形の恐れがあります）

大きさ：縦22cm以下 横41cm以下 厚み1.5cm以下

※の部分は、横43cmまで入ります。

●木製のまな板は、表面のキズに入り込んだ汚れが洗えない場合や、材質によっては変形する恐れがあります。

■包丁

刃先を下にしてセットする

長さ：30cm以下 刃の厚み：5mm以下
材質：ステンレス製

●鉄製の包丁や刃先が鋼のものは、さびるため入れないでください。

●包丁の刃をかごに当てないように入れてください。（かごのコーティングに傷がつきます）

包丁の位置

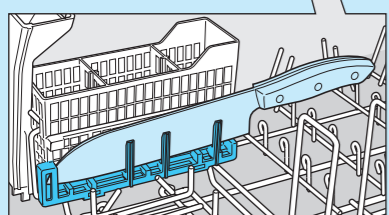

悪いセット例

ドアが引き出せなくなったときは、無理に開けようとしないで販売店にご連絡ください。

■ドアが引き出せなくなったり、本体・食器類の破損の原因になります。



食器や調理器具がタンクの上面より出ているか確認してください。

樹脂部分に当たっている状態で、ドアを閉めないでください。
→タンクのふちを目安にして入れる

- 蒸気や水漏れの原因
- ドアが引き出せない原因
- 本体・食器類の破損・変形

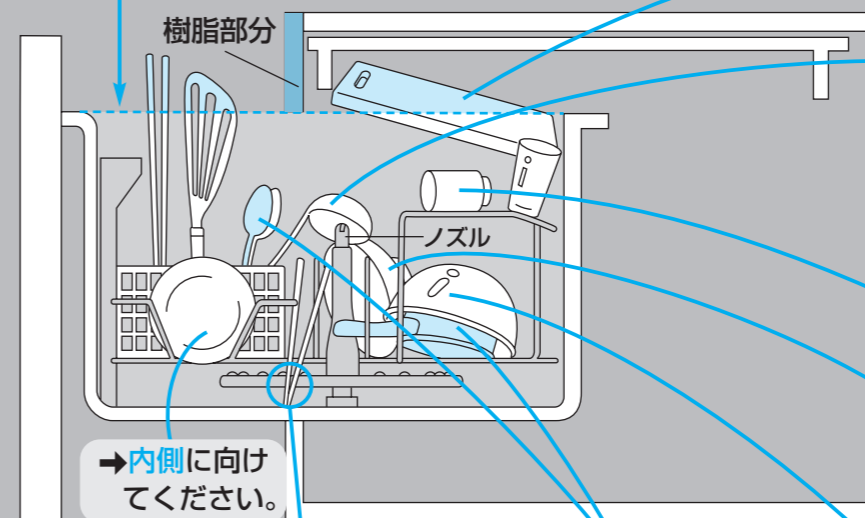

●上かごや食器類の上にまな板をセットしない（ドアが引き出せない原因）

●食器や調理器具でノズルをふさがない（洗えません）

向きに注意して！（洗えません）

→下向きにしてください。

●ノズルに当てない（洗えません）

→内側に向けてください。

●下かごの底からはみ出さない（ノズルの回転を止め、洗えません）
※はしなどを小物入れに確実にセットしていないと、噴射で飛ばされ、ヒーターに当たり、焼け・焦げなどの原因にもなります。

●重ねない（洗えません）

●上かごの下に大物食器やなべをふせて置かない（上かごのものが洗えません）

コース運転する

標準・パワフルコース ミスト運転します。

※「標準」コースでドライキープを選んだ場合

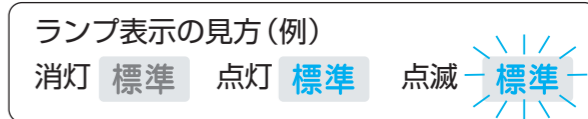

- 標準コース**
 - 食後すぐに洗うとき
- パワフルコース**
 - 調理器具を洗うとき
 - 油分の多い汚れに

ミスト について
 高濃度の洗剤ミスト(霧)が、汚れを浮かして落ちやすくします。

- 洗剤を必ず「専用洗剤入れ」に入れてください。(ミストの効果がなくなります)
- ミスト運転中は、ノズルからの噴射はなく、音もしませんが、排気口からミストが漏れることがあります。(体への影響はありません)
※水温、水圧、室温などにより、ミストの発生する量は変わります。
- ジェル(液体)タイプの専用洗剤は、「専用洗剤入れ」から洗剤が流れ、予約時の除菌ミストの効果が低減する場合があります。

お願い ミスト運転中はドアを開けないでください。(洗い上がりが悪くなります)

スタート後にやむをえず、食器を追加するとき

- 必ず「一時停止」を押して開けてください。「一時停止」を押さないと、高温水が飛び散ることがあります。
- ※追加した食器は、洗い上がりが悪くなる場合があります。

スタート後の乾燥内容の変更

乾燥 を押してください。
 (乾燥運転中は変更できません)

1 **電源切/入** を押す

2 **洗浄** で「コース」を選ぶ

3 必要に応じて **乾燥** で乾燥時間やドライキープを選ぶ (詳しくはP.8ページ)

4 **スタート/一時停止** を押す

ブザーが鳴ったら運転終了

●ドライキープを選んだ場合、運転終了の「ブザー」は鳴らず電源が「切」になります。



●約2時間、送風と停止を繰り返します。
 ※ドライキープ運転を切りたいときは、電源「切」にしてください。

お知らせ 故障ではありません。

- 洗いやすすぎ運転中、約5分ごとに約5秒間、回転ノズルの噴射が止まります。
- ミスト運転終了前後に、ミストが排気口から出る場合があります。
- 最終すすぎ運転後に、排気口から湯気が出て、排気口の上部が結露します。

コース運転する

使い方

コース運転する

少量・スピーディ・予洗コース ミスト運転しません。

※「少量」コースを選んだ場合



少量コース

- 少量食器(25点以下)を食後すぐに洗うとき

※洗剤は、標準コースの半分(約4.5g)で洗えます。

スピーディコース

- あらかじめ、つけ置き・水洗いしたとき

予洗コース

- あとでまとめ洗いするために(汚れが乾燥しないように、)あらかじめ軽く洗うときに

※洗剤は不要です。運転後は、「予洗」コース以外で洗い直してください。

1 電源 切/入 を押す

2 洗浄 で「コース」を選ぶ

3 必要に応じて 乾燥 で乾燥時間やドライキープを選ぶ

- 「スピーディ」コースの初期設定は、「乾燥」なしの設定です。
- ※「予洗」コースの「乾燥」は選べません。

4 スタート/一時停止 を押す

↓
ブザーが鳴ったら運転終了

手洗いた食器の乾燥や食器のあたために乾燥のみ運転



乾燥のみ運転の場合は、食器の水を切ってセットしてください。乾きが不十分なときは、再度乾燥をしてください。

乾燥時間の目安

60分	食器を乾燥するときに
45分	
30分	食器のあたために

※洗剤は、入れないでください。

1 電源 切/入 を押す

2 洗浄 でランプをすべて消す

すべて消灯
パワフル 標準 少量
スピーディ 予洗

3 乾燥 で乾燥時間を選ぶ

- 「送風」・「ドライキープ」は設定できません。

4 スタート/一時停止 を押す

↓
ブザーが鳴ったら運転終了

2時間後・4時間後に運転をスタートする 予約設定をする

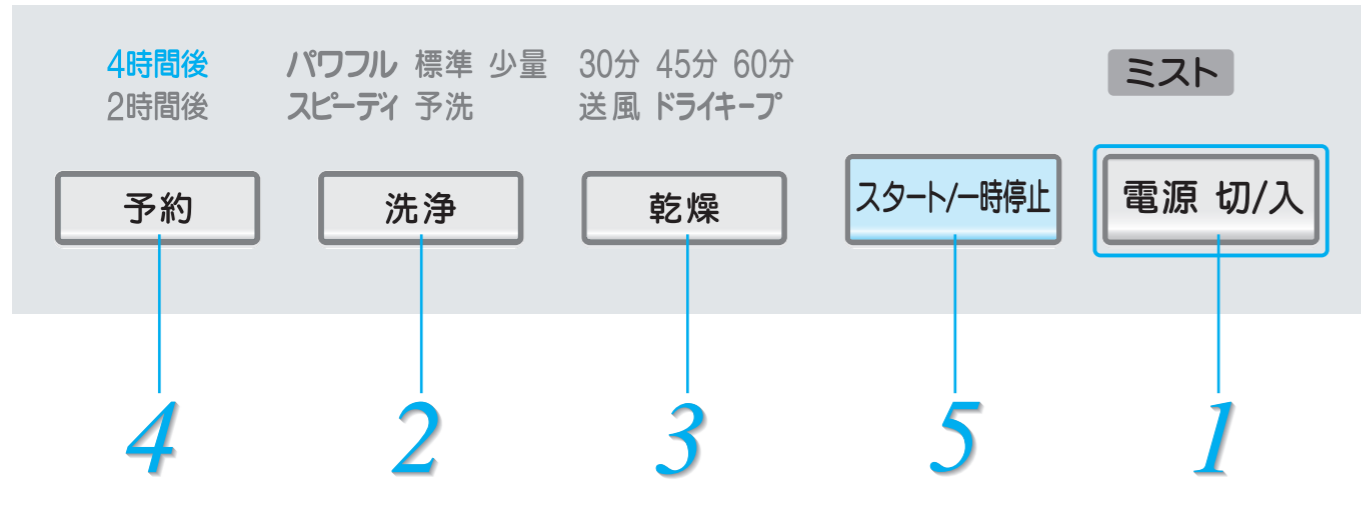

お願い

- 予約中に残さいが乾き、こびりついて取れにくくなるため、食器などは水でつけ置きをしてから入れてください。

お知らせ

- 「予洗」コースは選べません。

※ ドアを開けたまま運転をスタートすると異常報知しますので、確実に閉めてください。

- 1** 電源 切/入 を押す
 - 2** 洗浄 でコースを選ぶ
 - 3** 必要に応じて 乾燥 で乾燥時間やドライキープを選ぶ
 - 4** 予約 を押す
 - 5** スタート/一時停止 を押す
 - スタート直後、約5秒間点滅 (排水運転をします)
 - 点灯 (待機中) に変わり 「予約時間」 以外は消灯
- 予約内容の確認 予約 を押す
- ブザーが鳴ったら運転終了

運転時間の目安

■ 下表は水圧0.3MPa・室温20℃の目安です。 ※水温、水圧、室温により変わります。

50Hz/60Hz

コース	給湯温度60℃ ^{*1}				給水温度20℃			
	約89分/84分				約115分/110分			
標準	ミスト 10分	洗い 26分/21分	すすぎ3回 加熱すすぎ1回 23分	乾燥 ^{*2} 30分	ミスト 10分	洗い 35分/30分	すすぎ3回 加熱すすぎ1回 40分	乾燥 ^{*2} 30分
パワフル	約127分/122分				約145分/140分			
パワフル	ミスト 17分	洗い 38分/33分	すすぎ4回 加熱すすぎ1回 42分	乾燥 ^{*2} 30分	ミスト 17分	洗い 42分/37分	すすぎ4回 加熱すすぎ1回 56分	乾燥 ^{*2} 30分
少量	約62分/57分				約92分/87分			
少量	—	洗い 19分/14分	すすぎ2回 加熱すすぎ1回 13分	乾燥 ^{*2} 30分	—	洗い 28分/23分	すすぎ2回 加熱すすぎ1回 34分	乾燥 ^{*2} 30分
スピーディ	約10分				約31分			
スピーディ	—	洗い 4分	すすぎ1回 加熱すすぎ1回 6分	乾燥 ^{*2} なし	—	洗い 4分	すすぎ1回 加熱すすぎ1回 27分	乾燥 ^{*2} なし
予洗	約8分				約8分			
予洗	—	洗い 8分	—	—	—	洗い 8分	—	—
乾燥のみ	約60分				約60分			
乾燥のみ	—	—	—	乾燥 ^{*3} 60分	—	—	—	乾燥 ^{*3} 60分

- *1 蛇口まで約60℃のお湯がきている場合
 - 使用条件や給湯配管条件などにより、運転時間は変わります。
- *2 乾燥時間：初期設定の場合
 - 乾燥時間を切り換えると、運転トータル時間は変わります。
 - 上記の表には、ドライキープ (P.8ページ) の運転時間 (120分) は含まれていません。
- *3 乾燥のみの場合
 - 乾燥時間は、30分、45分、60分に切り換えできます。
 - 送風 (120分) ドライキープは選べません。

- 冬期など水温が低い場合
 - 洗い～加熱すすぎの時間は、水温20℃のときと比べ、約20～25分長くなります。
- 室温が15℃以下の場合
 - 乾燥時間の設定が30分のときは約5分、45分のときは約10分、60分のときは約20分長くなります。

お願い

- 給湯機をご使用の場合は、給湯温度を約60℃以下に設定してください。

予約設定をする / 運転時間の目安 使い方

あとしまつ

(残さいフィルターのそうじ)

運転終了後、毎回行ってください

注意

残さいフィルターの掃除、お手入れは運転終了後30分以上経過してから行う

やけどをする恐れがあります。

- 運転終了直後は底にあるヒーターカバーが高温のため、触るとやけどをする恐れがあります。



残さいフィルターを洗わないと目づまりし、洗い上がりが悪くなったり、異臭の原因になります。

1 回転部を上げ、残さいフィルターを取り出す

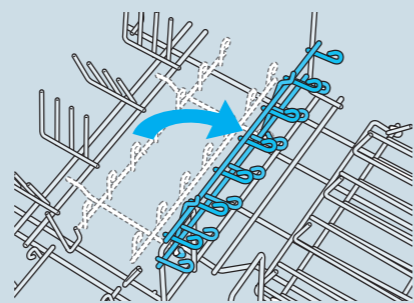
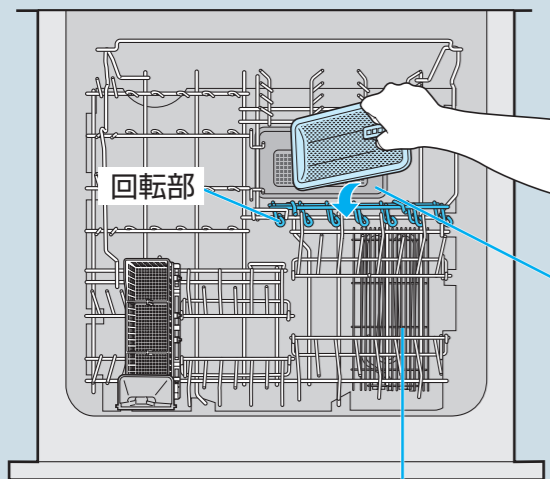

- 残さいフィルターを外したとき、底部に水が残っていますが異常ではありません。

2 残さいを捨て、残さいフィルターを洗う

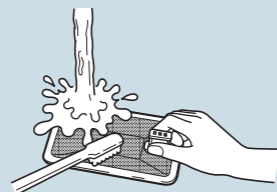

※汚れが落ちにくい場合はブラシでこすり落としてください。

3 残さいフィルターを元どおりセットし、回転部をおろす

※ヒーターカバーに残さいが付着したときや食器類が落下したときは取り除いてください。(かごの取り出し方 7ページ)

2日以上、本機を使用しない場合

- 食器類を取り出し、残さいは必ず捨ててください。(カビやおいの原因)
- ※長期間、使用しなかった場合は、「予洗」コース運転後に使用してください。

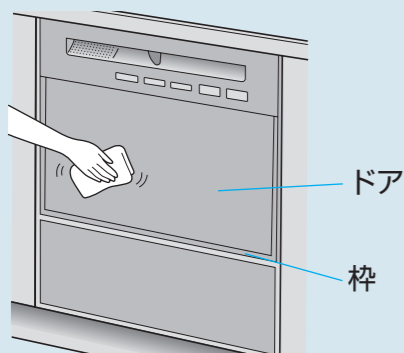

本体の表面

よく絞った柔らかい布でふく。

- ドアと枠の間に水が入らないようにしてください。(ドアにしみができたり、変形する原因)
- 漂白剤、洗剤、シンナー、ベンジン、クレンザー、ワックスなどは使わないでください。(傷・変色の原因)
- 化学ぞうきんを使用の際は、その注意書に従ってください。

お手入れ

月に一度は、行ってください

お願い

ドアを開けて、水やお湯を入れないでください。

(水漏れ・異常報知の原因)

※修理・サービスが必要となり、保証期間中であってもお客様負担となります。



- かごの取り出し方 (7ページ)

庫内

よく絞った柔らかい布でふく。

- タンクのふちは、汚れがつきやすいので念入りにお手入れしてください。
- 「予洗」コースを多く使用される場合は、ときどき専用洗剤を入れて、食器を入れずに「標準」コースで運転すると、清潔さを保つことができます。

汚れのひどい場合は、別売庫内クリーナー(N-P300)をご利用ください。(裏表紙)

回転ノズル

本体から外し、水につけてゆすって汚れを落とす。

取り外し方

回転ノズルの中央を持って真上に引き抜く。
※回転ノズル内の水が飛び出る場合があります。

取り付け方

本体のパイプ部の中に回転ノズルのパイプ部を入れ、「カチッ」というまで押し込む。
※取り付け後、回転ノズルが手で軽く回ることを確認してください。
※正しく取り付けないと、食器が洗えません。

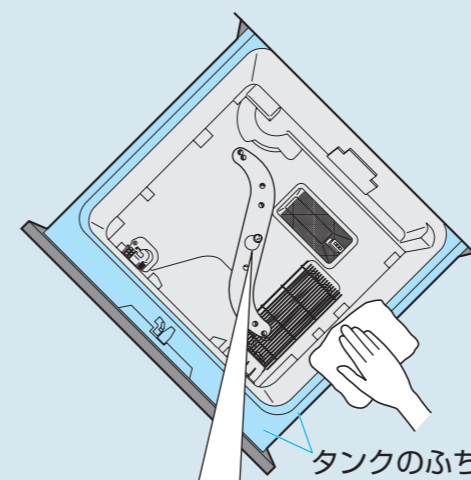

タンクのふち

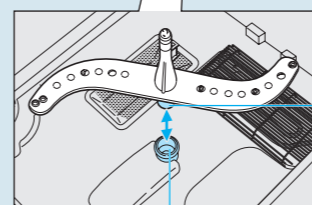

回転ノズルのパイプ部

本体のパイプ部

小物入れ(専用洗剤入れと一体になっています)

下かごから外し、水につけてゆすって汚れを落とす。

取り外し方

- ① ピンを引いて
- ② 外す

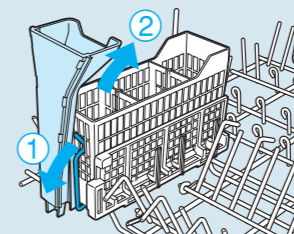

取り付け方

- ① ピンを小物入れの穴に入れ
- ② 取り付ける

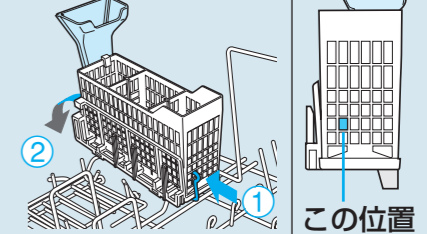

この位置

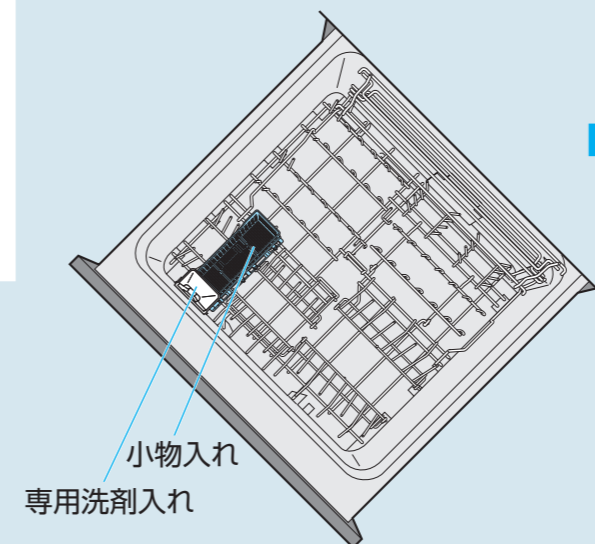

小物入れ

専用洗剤入れ

故障かな？

状況	原因	対処方法
洗い上がりが悪い 洗えていないものがある	● 専用洗剤以外の洗剤を入れている。 ● 専用洗剤を入れ忘れている。	● 専用洗剤を正しく(約9g)入れる。(P11ページ) ※「少量」コースは約4.5gです。
	● 食器などがかごの底からはみ出して、ノズルの回転を止めている。 ● 食器などを重ねて入れたり、セットの向きがまちがっている。	● 食器などを正しくセットする。(P12~17ページ)
	● 食器の焦げつきがあるものをそのまま入れている。	● こすり落としてから入れるか、手洗いです。(P10ページ)
	● 残さいフィルターが目づまりしている。 ● 回転ノズルが目づまりしている。	● 残さいフィルター、回転ノズルをお手入れする。(P24・25ページ)
	● 地下水などミネラル分の多い水を使用している。 ● ミスト運転中にドアを開けた	● 専用洗剤を多めに入れる。 ● 開けないでください。
専用洗剤入れに残さいが残っている	● 食器や調理器具をセットするときに残さいが落ちた。	● 小物入れを外し、専用洗剤入れをお手入れする。(P25ページ)
プラスチック食器が変形する	● 「パワフル」コースを繰り返し行っている。 ● 耐熱90℃以下のプラスチック食器をセットした。 ● プラスチック密閉容器のふたを入れた。	● プラスチック食器を洗う場合は「パワフル」コースで洗わない。 ● 「洗ってはいけないもの」を確認する。(P10ページ)
ガラス製食器が白くくもる	● 表面に小さな傷のついたガラス食器類を高温の洗浄水で洗うと、まれに白くくもることがあります。 ● クリスタル製食器は白くくもることがある。	● クリスタル製食器は入れない。
食器が黄色く、または薄黒くなってくる	● 油分が多い汚れは、油分が残ることがあります。	● 専用洗剤を多めに入れる。 ● 「パワフル」コースで運転する。
食器が黄色く、または薄黒くなってくる	● 水に含まれている鉄分や茶しぶなどのためです。	● ときどき食器を手でこすり洗います。 
ガラス食器類に薄い水滴の跡が残る	● 洗剤がすすぎ不足が原因ではなく、水に含まれているミネラル分のためです。	● ときどきレモン汁や酢をつけて、手洗います。
食器の糸底部に残水がある 	● 食器のセットのしかたや形状によっては、運転終了後に食器の糸底部に水滴が若干残ることがあります。	● ドライキープ運転をする。(水の残りが緩和されます)
「スピーディ」コースで乾燥30分の運転をしたが乾きが悪い	● 「標準」・「パワフル」コースより、加熱すすぎの温度が低いからです。	● 再度「乾燥」のみ運転を選び、運転をしてください。 ※「スピーディ」コースの乾燥時間は45分・60分をおすすめします。

洗い上がり

乾燥仕上げ

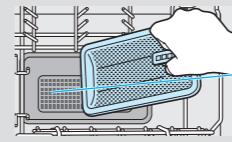
状況	原因	対処方法
庫内または、排気口から泡が多量に発生する	● 台所用液体洗剤を少量でも使用した。 ● 食器に付いた台所用液体洗剤をすすがないで入れた。 	● 必ず、食器洗い乾燥機専用洗剤を使用してください。(P11ページ) ※ 台所用液体洗剤を使用した場合は、1時間以上放置した後、「予洗」コースを2~3回繰り返し運転してください。
ドアが引き出せない	● まな板やさいばし・なべなどが庫内に引っかかっている。	● 無理に開けようとせずに販売店にご連絡ください。
プラスチック食器がヒーターに落下し、固着した	● 軽いプラスチック食器が、洗浄水の噴射で飛ばされた。	● 販売店にご相談ください。 ※ 軽い食器は入れないでください。
庫内に水滴が残る	● 庫内やタンクのふちに水滴が残ることがあります。(送風乾燥は水滴が残しやすい) ● 室温などの条件によって乾燥が悪くなります。	● 水滴残りが多い場合はドライキープ運転をする。 ● タンクの水滴はふきんでふきとる。 ● 乾燥時間を長く設定する。
排気口上部が結露する	● ミスト運転終了前後や最終すすぎ運転後に、排気口からミストや湯気が出るためです。	● 故障ではありません。
「標準」「パワフル」コースでスタートを押しても音がしない	● ミスト発生中は、ノズルからの噴射も音もしません。	
ドアの周囲から水漏れする	● タンクのふちに残さい(固形物)などが付着している。 ● セットした食器や調理器具がタンクのふちより上に出ている。	● タンクのふちの残さい(固形物)をふきんでふきとる。(P25ページ) ● ドアを閉める前に、食器や調理器具がタンクのふちより上に、出ていないか確認する。 ● 食器などを正しくセットする。(P12~17ページ)
ご使用につれ、庫内が白くもってくる	● 水に含まれているミネラル分のためです。異常ではありません。	● 庫内クリーナー-N-P300(別売)を使用して庫内を洗う。
残さいフィルターの下に水が残っている	 下に水が残りますが、異常ではありません。	
洗いやすすぎ運転中に回転ノズルの噴射が止まる	● ポンプ内にたまる空気を逃がすために約5分ごとに約5秒間、ポンプが止まりますが、故障ではありません。	
運転をスタートするとすぐに排水をはじめる	● きれいな水で洗うため、ポンプ内の水を排水します。	

本体

故障かな？

必要なとき

故障かな？

ランプ表示の見方(例)
消灯 標準 点灯 標準 点滅 標準

状況	原因	対処方法
本体 運転しない	● 停電している。 ● 途中で停電になった。	● 下欄「停電」参照。
	● ブレーカー(電源ヒューズ)が切れている。	● 下欄「ブレーカーが動作したとき」参照。
	● ドアが開いている。 ● ハンドルが「ひらく」の位置になっている。	● ドアを閉め、ハンドルを「とじる」の位置にする。
本体 乾燥時のにおい	● 電源を「入」にしていない。 ● 「スタート/一時停止」を押していない。	● 電源を「入」にし、「スタート/一時停止」を押す。
	● 油分がヒーターカバーに付いた場合、熱が加わるとにおいがします。	● 専用洗剤を多めに入れる。
	● 長期間使用されなかった場合や「乾燥」のみ運転を繰り返すと、排水ホース内の水が蒸発することにより、異臭を放つことがあります。	● 「予洗」コースで運転する。
本体 排水溝のようなにおい	● 残さいフィルターをブラシでていねいに洗う。(P.24ページ)	● 残さいフィルターをブラシでていねいに洗う。(P.24ページ)
	● 魚などのにおい	● あらかじめ魚の皮などは取り除いてから入れる。

凍結・断水・停電・ブレーカーが動作したときは

状況	対処方法
凍結	1 電源を「入」にし、「乾燥」のみコースを1~2回運転する。 2 解凍後、電源を「入」にし、「予洗」コースで運転ができることを確認する。 ※長期間で使われずに凍結した場合、解凍に時間がかかることがあります。
断水	1 電源を「切」にし、運転を中止する。 2 断水が回復したら、まず他の蛇口からにごった水を流し、運転を再開する。
停電	1 停電が回復したら、電源「入」を確認する。 2 「スタート/一時停止」を押す。 ※停電時の行程からスタートします。 ※予約待機中の場合は、予約が取り消され、即運転が始まります。
ブレーカーが動作したとき	1 原因を取り除いたのち、ブレーカーを復帰させ、電源「入」を確認する。 2 「スタート/一時停止」を押す。 ※ブレーカー動作時の行程からスタートします。 ※予約待機中の場合は、予約が取り消され、即運転が始まります。

操作部にこんな表示が出たら

状況	原因	対処方法
パワフル標準少量スピーディ予洗	給水不良 (給水ができない) ● 断水・水道の凍結 ● 止水栓の開け忘れ ● 給水ホースの先端に異物がたまっている	● 凍結・断水の場合(P.28ページ)を参照のうえ、再スタートしてください。 ● 初めてご使用の場合や水抜き作業をされた場合、止水栓が閉まっている可能性があります。 ● 止水栓は、本機の引き出しの奥または、点検口の下にあります。下図を参考にして止水栓を開けてください。 ● 元付け型の浄水器*をご使用の場合、給水ホースの先端(フィルター)に異物がたまりやすいため、販売店にご連絡ください。

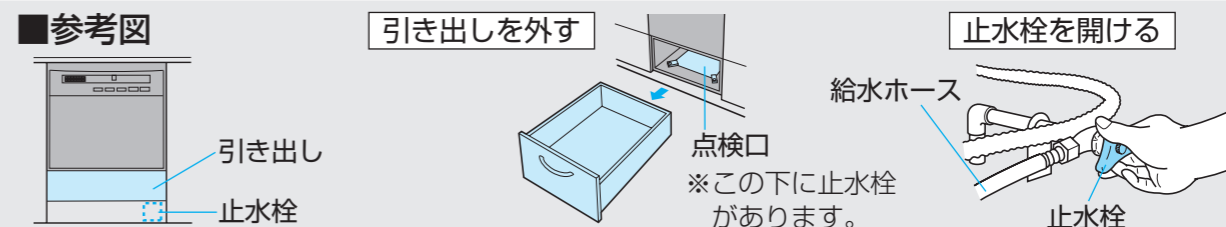

*元付け型の浄水器に接続すると、水道法で規定されている残留塩素濃度が0.1ppm以下となり、屋内に給水される水が細菌等に汚染される(バクテリアが繁殖)おそれがあります。

パワフル標準少量スピーディ予洗	機内の水漏れ不良 ● 本体から水漏れしている	止水栓か水道の元栓を閉めてください 水漏れの恐れがあるため、至急設置された販売店にご連絡ください。 ※上記を参考にして止水栓を閉めてください。 ブレーカーは切らないでください ※水漏れ時はポンプを稼働し、強制的に排水します。
パワフル標準少量スピーディ予洗	排水不良 (庫内の水が排水できない) ● 異物のつまり ● 排水ホースの折れ	● 残さいフィルターを掃除してから、再スタートしてください。 ● はじめてご使用の場合、排水ホース接続方法に不具合がある可能性があります。設置された販売店にご連絡ください。
パワフル標準少量スピーディ予洗	ドア開異常 ● 「予約」運転をセットしたときに、ドアを開けたまま運転をスタートした	● ドアを閉めてください。

※ 対処しないで再スタートしても、同じ表示が出て運転が止まります。
※ 給水不良や排水不良、ドア開異常の場合、「電源 切/入」を押すと、ランプが消えブザーも止まります。
※ 機内の水漏れ不良の場合、「電源 切/入」を押すと、ブザーが止まりますが、ランプは点滅状態のままです。(断続的に排水ポンプの音がする場合があります。)

■上記以外の表示が出た場合は、本体の故障のため販売店にご連絡ください。

故障かな？
必要なときに

保証とアフターサービス (よくお読みください。)

修理・お取り扱い・お手入れ
などのご相談は…
まず、お買い上げの販売店へ
お申し付けください

転居や贈答品などでお困りの場合は…

- 修理は、サービス会社・販売会社の「修理ご相談窓口」へ！
- 使いかた・お買い物などは、「お客様ご相談センター」へ！

■ 補修用性能部品の保有期間 **10年**

当社は、この食器洗い乾燥機の補修用性能部品を、製造打ち切り後10年保有しています。
注) 補修用性能部品とは、その製品の機能を維持するために必要な部品です。

■ 保証書 (別添付)

お買い上げ日・販売店名などの記入を必ず確かめ、お買い上げの販売店からお受け取りください。よくお読みのと、保存してください。

**保証期間：お買い上げ日から本体1年間
ただし一般家庭用以外に使用された場合は除きます。**

修理を依頼される時

26～29ページの表に従ってご確認のあと、直らないときは、まず電源を「切」にして、お買い上げの販売店へご連絡ください。

ご連絡いただきたい内容	
品名	食器洗い乾燥機
品番	NP-P60V1PKPK NP-P60V1PSPS NP-P60V1WSPS
お買い上げ日	年 月 日
故障の状況	できるだけ具体的に

- **保証期間中は**
保証書の規定に従って、出張修理をさせていただきます。
- **保証期間を過ぎているときは**
修理すれば使用できる製品については、ご希望により修理させていただきます。下記修理料金の仕組みをご参照のうえ、ご相談ください。
- **修理料金の仕組み**
修理料金は、技術料・部品代・出張料などで構成されています。

技術料 は、	診断・故障個所の修理および部品交換・調整・修理完了時の点検などの作業にかかる費用です。
部品代 は、	修理に使用した部品および補助材料代です。
出張料 は、	お客様のご依頼により製品のある場所へ技術者を派遣する場合の費用です。

ご相談窓口におけるお客様の個人情報のお取り扱いについて

パナソニック株式会社およびその関係会社は、お客様の個人情報やご相談内容をご相談への対応や修理、その確認などのために利用し、その記録を残すことがあります。また、折り返し電話させていただくときのため、ナンバーディスプレイを採用しています。なお、個人情報を適切に管理し、修理業務等を委託する場合や正当な理由がある場合を除き、第三者に提供しません。お問い合わせは、ご相談された窓口にご連絡ください。

「よくあるご質問」「メールでのお問い合わせ」などはホームページをご活用ください。
<http://panasonic.co.jp/cs/japan>

修理に関するご相談

パナソニック 修理ご相談窓口

ナビダイヤル
(全国共通番号) **0570-087-087**

- 呼出音の前にNTTより通話料金の目安をお知らせします。
- 携帯電話・PHS・IP/ひかり電話等、ナビダイヤルがご利用できない場合は、最寄りの修理ご相談窓口にご連絡ください。
- 最寄りの修理ご相談窓口は、次ページをご覧ください。

使いかた・お買い物などのご相談

パナソニック お客様ご相談センター

365日/受付9時～20時

電話 **0120-878-365**

■ 携帯電話・PHSでのご利用は… **06-6907-1187**

FAX **0120-878-236**

Help desk for foreign residents in Japan
Tokyo (03) 3256-5444 Osaka (06) 6645-8787

Open: 9:00 - 17:30 (closed on Saturdays/Sundays/national holidays)

※電話番号をよくお確かめの上、おかけください。

パナソニック 修理ご相談窓口

ナビダイヤル
(全国共通番号) **0570-087-087**

- 呼出音の前にNTTより通話料金の目安をお知らせします。
- 携帯電話・PHS・IP/ひかり電話等、ナビダイヤルがご利用できない場合は、最寄りの修理ご相談窓口にご連絡ください。

● 地区・時間帯によって、集中修理ご相談窓口へ転送させていただきます。

北海道地区		近畿地区	
札幌 札幌市厚別区厚別南2丁目17-7 ☎(011)894-1251	帯広 帯広市西20条北2丁目23-3 ☎(0155)33-8477	滋賀 栗東市霊仙寺1丁目1-48 ☎(077)582-5021	奈良 大和郡山市筒井町800番地 ☎(0743)59-2770
旭川 旭川市2条通16丁目1166 ☎(0166)22-3011	函館 函館市西結梗589番地241(函館流通卸センター内) ☎(0138)48-6631	京都 京都市伏見区竹田中川原町71-4 ☎(075)646-2123	和歌山 和歌山市中島499-1 ☎(073)475-2984
		大阪 大阪市東区関目2丁目15-5 ☎(06)6359-6225	兵庫 神戸市須磨区弥栄台3丁目13-4 ☎(078)796-3140
東北地区		中国地区	
青森 青森市大字浜田字豊田364 ☎(017)775-0326	宮城 仙台市宮城野区扇町7-4-18 ☎(022)387-1117	鳥取 鳥取市安長295-1 ☎(0857)26-9695	浜田 浜田市下府町327-93 ☎(0855)22-6629
秋田 秋田市外旭川字小谷地3-1 ☎(018)868-7008	山形 山形市平清水1丁目1-75 ☎(023)641-8100	米子 米子市米原4丁目2-33 ☎(0859)34-2129	岡山 岡山市田中138-110 ☎(086)242-6236
岩手 盛岡市厨川5丁目1-43 ☎(019)645-6130	福島 郡山市亀田1丁目51-15 ☎(024)991-9308	松江 松江市平成町182番地14 ☎(0852)23-1128	広島 広島市西区南観音1丁目13-5 ☎(082)295-5011
		出雲 出雲市渡橋町416 ☎(0853)21-3133	山口 山口市小郡下郷220-1 ☎(083)973-2720
首都圏地区		四国地区	
栃木 宇都宮市上戸祭3丁目3-19 ☎(028)689-2555	東京 東京都世田谷区宮坂2丁目26-17 ☎(03)5477-9700	香川 高松市勅使町152-2 ☎(087)868-6388	高知 高知市仲田町2-16 ☎(088)834-3142
群馬 前橋市箱田町325-1 ☎(027)254-2075	山梨 甲府市宝1丁目4-13 ☎(055)222-5822	徳島 徳島市沖浜2丁目36 ☎(088)624-0253	愛媛 愛媛県伊予郡砥部町八倉75-1 ☎(089)905-7544
茨城 つくば市筑穂3丁目15-3 ☎(029)864-8756	神奈川 横浜市港南区日野5丁目3-16 ☎(045)847-9720		
埼玉 桶川市赤堀2丁目4-2 ☎(048)728-8960	新潟 新潟市東区東明1丁目8-14 ☎(025)286-0180		
千葉 千葉市中央区末広5丁目9-5 ☎(043)208-6034			
中部地区		九州地区	
石川 金沢市玉鉾2丁目266番地 ☎(076)280-6608	愛知 名古屋市瑞穂区塩入町8-10 ☎(052)819-0225	福岡 春日市春日公園3丁目48 ☎(092)593-9036	熊本 熊本市健軍本町12-3 ☎(096)367-6067
富山 富山市根塚町1丁目1-4 ☎(076)424-2549	岐阜 岐阜市中鶯4丁目42 ☎(058)278-6720	佐賀 佐賀市鍋島町大字八戸字上深町3044 ☎(0952)26-9151	天草 天草市港町18-11 ☎(0969)22-3125
福井 福井市問屋町2丁目14 ☎(0776)21-0622	高山 高山市花岡町3丁目82 ☎(0577)33-0613	長崎 長崎市東町1919-1 ☎(095)830-1658	鹿児島 鹿児島市与次郎1丁目5-33 ☎(099)250-5657
長野 松本市寿北7丁目3-11 ☎(0263)86-9209	三重 津市久居野村町字山神421 ☎(059)254-5520	大分 大分市萩原4丁目8-35 ☎(097)556-3815	大島 奄美市名瀬朝仁町11-2 ☎(0997)53-5101
静岡 静岡市葵区千代田7丁目7-5 ☎(054)287-9000		宮崎 宮崎市本郷北方字草葉2099-2 ☎(0985)63-1213	
		沖縄地区	
		沖縄 浦添市城間4丁目23-11 ☎(098)877-1207	

所在地、電話番号が変更になることがありますので、あらかじめご了承ください。

特定保守製品と点検

長期使用製品安全点検制度に基づき、
2009年4月1日以降生産品に適用されます。

■特定保守製品とは

本製品は、消費生活用製品安全法（以下、消安法といいます）で指定される「特定保守製品」です。

●本製品の設計標準使用期間は、製造年月より10年です。設計標準使用期間を超えて使用された場合、経年劣化による発火・けがなどの事故に至るおそれがあります。

●製品を安全にご使用いただくために所有者登録を行い、点検期間内に法律で定められた点検を受けていただくことが求められています。また、転居される場合も新しい住所を連絡してください。

●所有者登録をしていただくこと…点検を受けていただく時期に当社から点検のご案内を送付しますので、ご案内の通りに点検を依頼してください。点検は有償になります。

点検までの手順	
①所有者登録（所有者登録方法ご参照）	▼
②点検のご案内 点検期間が近くなりましたら、郵便にて当社長期使用製品安全点検センターから点検のご案内をお知らせします。	▼
③点検のお申し込み 希望日などをご指定の上、当社長期使用製品安全点検センターへお申し込みください。	▼
④訪問日時のご確認 お近くの当社サービスステーションより、訪問の日時の詳細を確認させていただきます。	▼
⑤点検の実施（有償）	

■所有者登録の方法（3通りあります）

所有者票（返信はがき）での登録	本製品には、法で定められた所有者票（黄色の封筒に入っています）が添付されています。所有者票に所定事項をご記入のうえ、ミシン目で切り取って返信してください。（インターネット、電話から登録していただく場合は、所有者票の返信は不要です）
インターネットでの登録	http://panasonic.co.jp/chouki/ へアクセスし、画面の案内に従って登録してください。
電話での登録	長期使用製品安全点検センター 0120-841-344へ連絡してください。受付時間は 平日 9:00～17:00 です。

●所有者登録いただいた情報は消安法、個人情報保護法および当社規定により適切に管理し、法定点検のお知らせと実施、その他製品安全に関するお知らせ（製品の保守・買い替え・廃棄に関するご案内）をする場合以外には使用致しません。

■転居など、所有者登録の変更方法

「パナソニック株式会社 長期使用製品安全点検センター」までご連絡ください。

■設計標準使用期間

	<p>●本製品の設計標準使用期間^{※1}は、製造年月より10年^{※2}です。</p> <p>●設計標準使用期間を超えて使用された場合は、経年劣化による発火・けがなどの事故に至るおそれがあります。</p> <p>●点検期間内に法律で定められた点検（有償）を受けてください。</p>
---	---

※1
設計標準使用期間は、右記の標準使用条件の下で、適切な取り扱いで使用し、適切な維持管理が行われた場合に、安全上支障がなく使用することができる標準的な期間として設計上設定される期間です。「使用開始時期から」ではなく、「製造時期から」となります。

※2
本年数は、標準使用条件に基づき算出された数値で、保証書に記載された保証期間とは異なります。

■設計標準使用期間の算定の根拠（標準使用条件に基づき、算定されています）

標準使用条件：JIS C 9920-1による。

環境条件	電圧	交流100V
	周波数	50Hz/60Hz
	温度	20℃（JIS Z 8703による）
	湿度	65%
設置条件	標準設置	（取付設置説明書による）
	お皿	標準食器（取扱説明書による）
負荷条件	コース	標準コース
	給水圧力	0.03MPa～1.0MPa
給湯・給水	給湯・給水	5℃～60℃
	想定時間	1日の使用回数
1回当たりの使用時間		（取扱説明書による）
1年の使用日数		：365日

■次の場合、製品に表示している点検期間よりも早期（点検のご案内より前）に点検を依頼してください。

- 左記の標準使用条件に対して、環境条件・負荷条件・想定時間が異なる場合
- 業務用等や本来の目的以外の方法で使用された場合（これらの場合は、記載の設計標準使用期間よりも短い期間で経年劣化が発生する可能性があります）

■ご不明な点、疑問点等のある方は、当社長期使用製品安全点検センターにお問い合わせ願います。

■点検の実施

点検期間前に当社より点検のご案内を致しますので、点検期間中に点検を受けてください。

●点検は有償になります。さらに点検の結果、点検箇所の整備が必要となった場合は、別途、料金が発生します。

●その後の安全を保証するものではありません。消安法で規定された点検基準に基づき、点検時点での製品が点検基準に適合しているかどうかを確認します。

●点検料金＝技術料＋出張料＋その他の経費
整備等は含まれませんのでご注意ください。

■整備用部品の保有期間

整備用部品とは、点検の結果、点検基準に適合していない部分を修理するための部品です。各整備用部品の保有期間は製造打切り後12年です。

（主な部品）

- ①洗浄モーター
- ②乾燥モーター
- ③ヒーター
- ④ヒーターリレー
- ⑤プリント基板
- ⑥電解コンデンサー

整備用部品は、補修用性能部品（製品の機能を維持するために必要な部品）とは異なります。補修用性能部品の保有期間は製造打切り後10年です。ただし、点検の時期によっては、整備用部品が不足し、修理ができない不測の場合もありますのでご了承願います。整備につきましては、部品代を含め、別途、費用をご負担いただきます。

点検に関するご相談

長期使用製品安全点検センター
TEL 0120-841-344（専用）

●ホームページ：<http://panasonic.co.jp/chouki/>
ホームページにて、法定点検に関するご案内をしております。

点検以外のご相談（P.30）

「修理に関するご相談」
パナソニック修理ご相談窓口
TEL 0570-087-087

「使いかた・お買い物などのご相談」
パナソニック お客様ご相談センター
TEL 0120-878-365
FAX 0120-878-236

仕様

電源	交流100V 50/60Hz共用	乾燥方式	ヒーターとファンによる強制排気乾燥 ①加熱すすぎ後ヒーター加熱乾燥 ②ヒーター加熱乾燥のみ
消費電力	洗浄モーター ●洗浄時：50Hz……………70W : 60Hz……………90W ヒーター……………900W 最大消費電力：50Hz……………970W : 60Hz……………990W	標準収納容量	50点 茶わん 7点 はし 吸物わん 7点 スプーン 大皿 7点 フォーク 中皿 8点 小皿 9点 コップ 7点 湯のみ 5点
外形寸法	幅598×奥行613×高さ450 (mm)	専用洗剤の標準使用量	約9g
製品質量	約26kg		
使用水量	約15.5L		
水道水圧	0.03~1MPa		
洗浄方式	回転ノズル噴射式		
すすぎ方式 (標準コース)	ためすすぎ 給排水すすぎ		

●電源「切」の状態でも常時水漏れを検知するために、約1.5Wの電力を消費しています。

メモ

愛情点検

長年ご使用の食器洗い乾燥機の点検を！



こんな
症状は
ありま
せんか

- 水漏れがする。
- 焦げくさい臭いがしたり、運転中に異常な音や振動がする。
- 本体に触るとビリビリ電気を感じる。
- その他の異常や故障がある。

▶

ご使用
中止

事故防止のため、
必ず販売店に点検を
ご依頼ください。

点字について ●カタカナで記載しているのが点字内容です。



「ヨヤク」 「アライ」 「カンソー」 「スタート」 「オン オフ」



- 本機に点字シールは同梱しておりません。点字シールが必要な方は、別途ご用意しておりますので、下記連絡先へご連絡ください。

パナソニック お客様ご相談センター

電話 0120-878-365
(携帯電話・PHS 06-6907-1187)
FAX 0120-878-236

365日/受付9時～20時

別売品

庫内クリーナー	
N-P300 (150g×2袋) 	N-P150 (150g×1袋) 

- 別売品は販売店で買い求めいただけます。
- パナソニックの家電製品直販サイト「パナセンス」でも買い求めいただけるものもあります。詳しくは「パナセンス」のサイトをご覧ください。



<http://club.panasonic.jp/mall/sense/>

CLUB Panasonic ご愛用者登録について

ご登録に
あたって

- ・右記URLにアクセスし、「ご愛用者登録」または「ご愛用者登録+新規会員登録」からご登録をお願いします。
- ・ご購入された商品の登録と会員登録でご愛用者登録が完了します。
- ・ご登録の前に商品の品番と製造番号をご確認ください。

※このサービスはWEB限定のサービスです。あらかじめご了承ください。

登録するとエンジョイポイントをプレゼント！



<http://club.panasonic.jp/>



<http://mobile.club.panasonic.jp/>



お問い合わせ先 CLUB Panasonic事務局 : club-info@panasonic.jp

便利メモ (おぼえのため、記入されると便利です。)

お 買 い 上 げ 日	年	月	日	品 番	NP-P60V1PKPK・NP-P60V1PSPS・ NP-P60V1WSPS
販 売 店 名	電話 () -				

パナソニック株式会社 ランドリービジネスユニット

〒525-8555 滋賀県草津市野路東2丁目3番1-2号

© Panasonic Corporation 2008

P9901-90310
S1008-1039