

Rinnai 家庭用

取扱説明書

保証書別添

ガステーブル

品名	型式の呼び
RT-650-2FTS-L	RTS-650-2FTS-L
RT-650-2FTS-R	RTS-650-2FTS-R

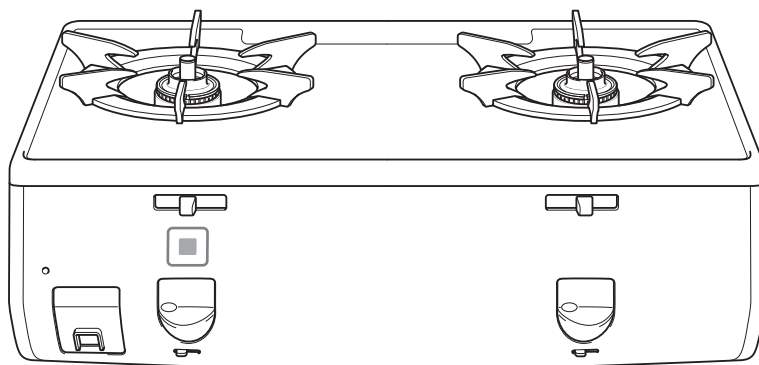

全口センサー搭載
Siセンサーコンロ

このたびは、リンナイガステーブルをお買い上げいただきまして、まことにありがとうございます。

よく読んで安全に正しくお使いください

- ご使用前にこの取扱説明書と別添の保証書をよくお読みのうえ、安全に正しくお使いください。
- お読みになった後は、保証書といっしょに大切に保管してください。
- この機器は家庭用ですので、業務用のような使いかたをされますと著しく寿命が短くなります。
- この機器は国内専用です。海外では使用できません。
- 取扱説明書を紛失した場合は、お買い上げの販売店、またはもよりの当社事業所にお問い合わせください。

こんなときも
あわてないで

- 火が消えた
- 火がつかない
- 火が小さくなった

Siセンサーコンロの
安全機能がはたらいて
います

詳しくは28ページをご覧ください

なるほど💡安心 Si センサーコンロ

温度を見守る温度センサーで、安心便利機能を充実させた新しいコンロです。

💡1 万一の消し忘れや、天ぷら油の過熱を未然に防止

💡2 なべ底が高温になると、自動的に弱火になる安全設計

💡3 煮ものなどで焦げつきはじめると、初期段階で自動消火

温度センサーのはたらき

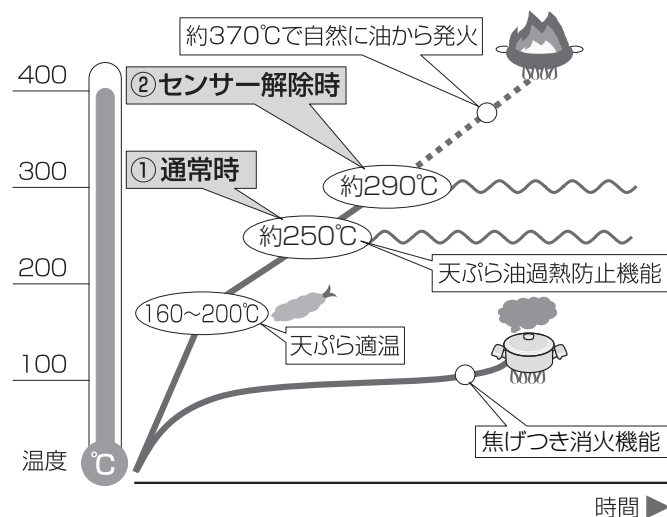

①通常時

温度センサーのはたらきにより、炒めものやいりものなど比較的温度の高い調理や、なべの空焼きをしたときに、強火・弱火を自動で調節したり、自動で火を消したりします。

②センサー解除時

センサー解除は温度センサーがまったく作動しなくなる機能ではなく、①通常時よりも高い温度まで調理できる機能です。センサー解除を使用した場合でも、なべの異常過熱を防ぐために、強火・弱火を自動で調節したり、自動で火を消したりします。センサー解除してから最長30分で自動で火を消します。センサー解除中は、焦げつき消火機能や天ぷら油過熱防止機能は作動しません。

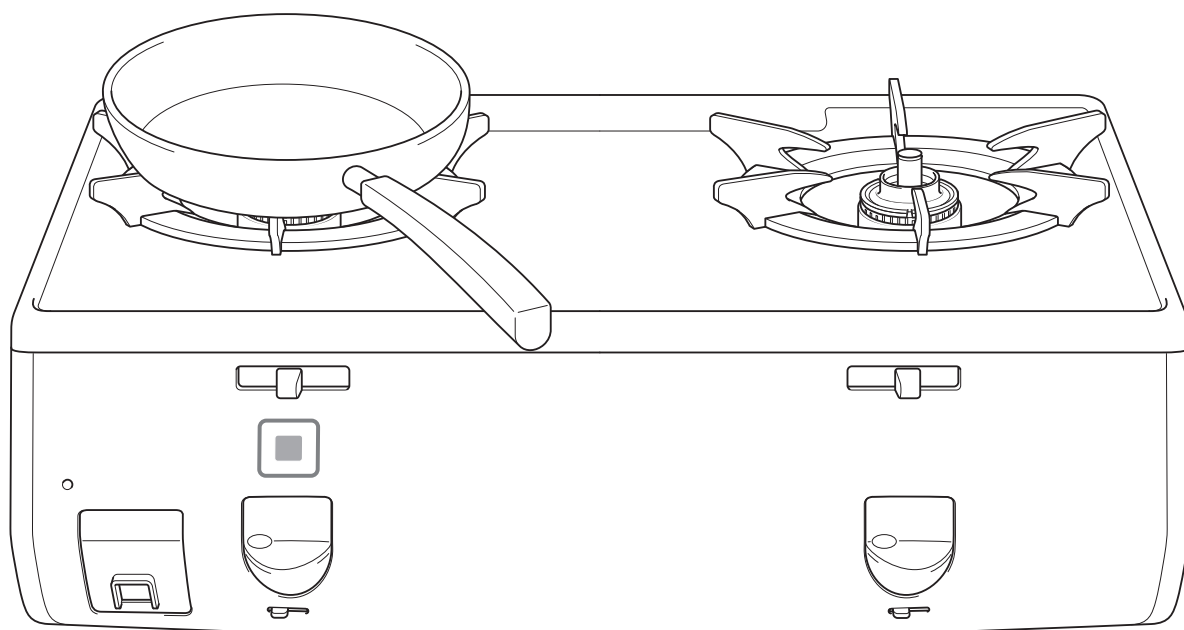

お問い合わせの多い項目です

詳しくは  28 ページ

1 勝手に

火が小さくなったり、
火が消える

■ Si センサーコンロの安全機能が
はたらいています。

2 センサー解除したのに、

勝手に火が小さくなったり、
火が消えたりする

■ すべての安全機能が解除された
わけではありません。

3 火がつかない

■ もしかして乾電池？

もくじ

各部のなまえ 3

安全なご利用のために

安全上のご注意(必ずお守りください) 4

安全上のご注意(設置編) 5

安全上のご注意(使用編) 7

このコンロについて

機器の設置 12

乾電池を入れる 15

知っておいていただきたいこと 16

毎日の使いかた

コンロの使いかた(基本の操作) 17

炒めもの・いりものをする 19

長くご利用いただくために

日常点検とお手入れの道具 21

お手入れのしかた 23

安全機能 25

よくあるご質問(Q&A) 26

ブザーが鳴ったら 29

交換部品・別売部品のご紹介
長期間使用しない場合 30

廃棄時のお願い/寸法図

仕様/アフターサービス 裏表紙

警告



■ 焼網は使用しない

トッププレートに落ちた油な
どが発火したり、機器の異
常過熱のおそれがあります。

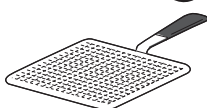

焼網







安全上のご注意 (必ずお守りください)

■お使いになる人や他の人への危害、財産への損害を未然に防止するため、必ずお守りいただくことを次のように説明しています。

■以下に示す表示と意味をよく理解してから本文をお読みください。

- 危険** この表示を無視して誤った取扱いをすると、人が死亡、重傷を負う危険、または火災の危険が差し迫って生じることが想定される内容を示しています。
- 警告** この表示を無視して誤った取扱いをすると、人が死亡、重傷を負う可能性、または火災の可能性が想定される内容を示しています。
- 注意** この表示を無視して誤った取扱いをすると、人が傷害を負う可能性や物的損害のみの発生が想定される内容を示しています。

■絵表示には次のような意味があります。

-  この絵表示は、気をつけていただきたい「注意喚起」内容です
-  この絵表示は、してはいけない「禁止」内容です
 -  火気禁止
 -  接触禁止
 -  分解禁止
-  この絵表示は、必ず実行していただきたい「強制」内容です
 -  換気必要

危険 この表示を無視して誤った取扱いをすると、人が死亡、重傷を負う危険、または火災の危険が差し迫って生じることが想定される内容を示しています。

ガス漏れに気づいたら



火気禁止

- 絶対に火をつけない
- 電気器具（換気扇など）のスイッチの入 / 切をしない
- 電源プラグの抜き差しをしない
- 周辺で電話を使用しない

炎や火花で引火し、爆発事故を起こすことがあります。

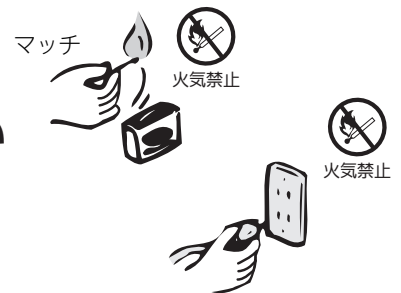

■すぐに使用を中止する

- ①ガス栓を閉める。(つまみのないガスコンセント接続の場合は、ガスコンセントからソケットをはずす。)
- ②窓や戸を開けガスを外へ出す。
- ③外に出て、もよりのガス事業者（供給業者）に連絡する。

①火を消す



ガス栓を閉める
(ガスコンセントからソケットをはずす。)

②窓を開ける



安全上のご注意 (設置編)



警告

この表示を無視して誤った取扱いをすると、人が死亡、重傷を負う可能性、または火災の可能性が想定される内容を示しています。



分解禁止

■絶対に改造・分解は行わない

一酸化炭素中毒、ガス漏れ、火災、作動不良の原因になります。



■機器の銘板に表示してあるガス種（ガスグループ）以外のガスでは使用しない

- 表示のガス種が一致していない場合、不完全燃焼により一酸化炭素中毒になったり、爆発着火でやけどをしたり、機器が故障する場合があります。
- 銘板は機器本体右側面に張ってあります。わからない場合はお買い上げの販売店、またはもよりの当社事業所にお問い合わせください。
- 転居されたときも、ガスの種類が銘板の表示と一致していることを確認してください。

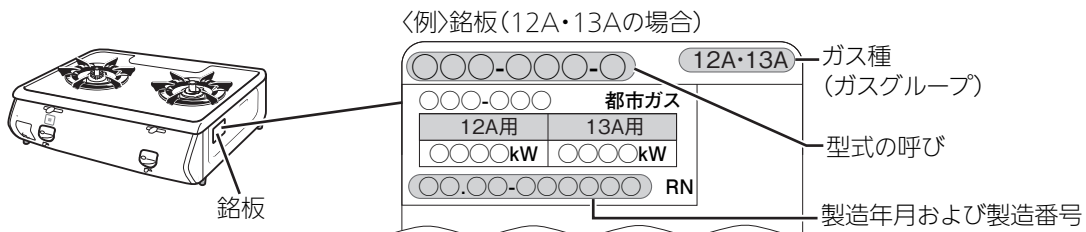

■可燃物との距離を確実に離す

火災予防条例で定められていますので、必ず守ってください。距離が近いと火災の原因になります。

以下の場合には必ず別売の防熱板を取り付けてください。☞ 12 ページ

- 可燃性の壁（ステンレスやタイルを張った可燃性の壁も含む）との距離を右図のようにとれない場合

防熱板はお買い上げの販売店、またはもよりの当社事業所にお問い合わせください。

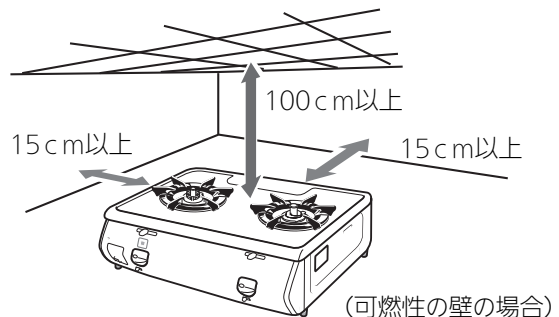

■設置後機器の周辺を改装する場合も可燃物との距離を確実に離す



■ホースエンドのキャップをはずし、汚れやゴミがないことを確認する

ガス漏れの原因になります。

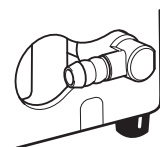

ガスコードは



■器具用スリムプラグおよびガスコードの取扱説明書に従って接続する

「ガスコードで接続する場合」☞ 14 ページをご覧ください。間違った接続はガス漏れの原因になります。

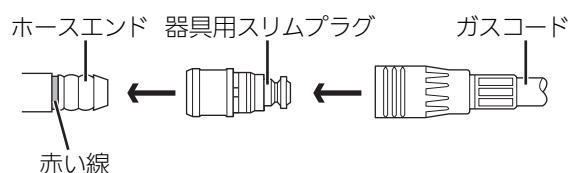

ガス用ゴム管 (ソフトコード)は



- 継ぎたしや
二又分岐はしない
ガス漏れの原因に
なります。

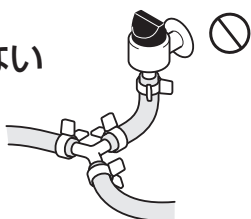

- ひび割れたり、古くなったガス
用ゴム管は使用しない

ガス漏れの原因になります。ときどき
点検して古くなった
場合は取り替えて
ください。



- 検査合格マークまたは JIS マー
クの入っているものを使用する
ガス用ゴム管以外は耐久性に欠けガ
ス漏れの原因になります。ビニール
管は絶対に使用しないでください。

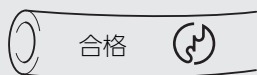

- ホースエンドの赤い線まで差し込
んでゴム管止めでしっかりと止める
しっかり止めないとガス漏れの原因に
なります。

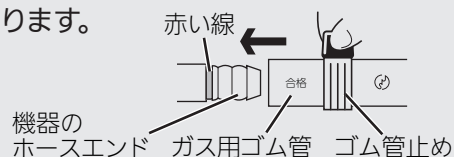

ガス用ゴム管(ソフトコード)、ガスコードは



- 高温部に触れたり、折れたり、ねじれた状態で使用しない
できるだけ短くして使用してください。
- 機器の下を通したり、炎に近づけない
- 他の機器で加熱されるような所に通さない
使用時は周囲が高温になりガス用ゴム管がとけたり、
ガスコードが過熱されガス漏れの原因になります。

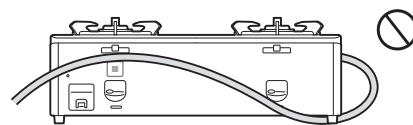

⚠️ 注意

この表示を無視して誤った取扱いをすると、人が傷害を負う可能性や物的損害のみの発生が想定される内容を示しています。



- 棚の下など落下物の危険のある
場所に機器を設置しない
機器の上に落ちたものが燃えて、火災
の原因になります。

- 強い風の吹き込むところには設
置しない
点火不良や途中消火、機器内部の損
傷、安全機能が正しくはたらかない
などの原因になります。

- 湯沸器の下に設置しない
湯沸器の不完全燃焼防止装置がはた
らき、火がつかない場合があります。
また、湯沸器の寿命を縮めます。

- 照明器具など樹脂製品の下へ設
置しない

照明器具のかさなどが変形・変色する
ことがあります。



- 水平で安定性のよい丈夫な台の
上に設置する

不安定な所や傾いた所に設置すると機
器が傾いてやけどやけがのおそれがあ
ります。

安全上のご注意 (使用編)



この表示を無視して誤った取扱いをすると、人が死亡、重傷を負う可能性、または火災の可能性が想定される内容を示しています。

コンロには



- コンロをおおうような大きな鉄板やなべは使わない
一酸化炭素中毒や機器の異常過熱のおそれがあります。



- アルミはく製する受け、省エネごとくなどの補助具は使用しない
一酸化炭素中毒や機器の異常過熱のおそれがあります。



- 焼網は使用しない

トッププレートに落ちた油などが発火したり、機器の異常過熱のおそれがあります。



ガスコンロの近くには



- 爆発のおそれがあるものを置かない

熱で缶内の圧力が上がり、爆発のおそれがあります。

- スプレー缶
- カセットコンロ用ボンベなど

- 引火しやすいものを使用しない

火災の原因になります。

- スプレー・ガソリン・ベンジンなど

- 燃えやすいものを置かない

火災の原因になります。

- 機器の上方に調味料ラックなど
- ペットボトル・プラスチック類
- ふきんやタオル・調理油など



- センサー解除で揚げもの調理をしない

調理油の温度が高くなり、発火するおそれがあります。



ガスコンロの下には

- 燃えやすいものを敷かない

火災の原因になります。

- 新聞紙・ビニールシートなど

- 電源コードを通さない

火災の原因になります。

使用中は



- 機器から離れない

- 就寝・外出をしない

●調理中のものが異常過熱し火災の原因になります。特に天ぷら、揚げものをしているときは注意してください。

- 電話や来客の場合は必ず火を消してください。

揚げものの調理の際には



■冷凍食材をなべの底面中央に密着させた状態で揚げものをしない

なべの底面中央（温度センサーの接触位置）に冷凍食材が密着した状態で揚げものの調理をすると、温度センサーがなべ底の温度を正しく検知しないため、発火するおそれがあります。

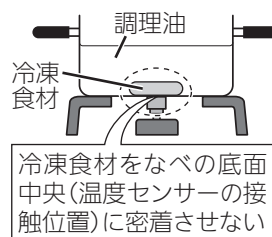

■複数回使った調理油で揚げものをしない

何回も使用して茶褐色に変色した調理油、にごった調理油、揚げカスなどが沈んだまま残っている調理油は使用しないでください。発火が起こりやすくなる場合があります。

■揚げ過ぎない

豆腐などの水分の多いものや、衣つきのコロッケなどの破裂しやすいものなどは、特に注意してください。長時間揚げ過ぎると油が飛び散り、発火や、やけどのおそれがあります。



■揚げものは食材全体がつかるまで調理油(必ず 200ml 以上) を入れて行う

調理油の量が少なかったり、減ってきたりすると、発火するおそれがあります。特にフライパンなどの底が広いなべで揚げものをする際は、食材全体が調理油につかっていないと、発火するおそれがあります。

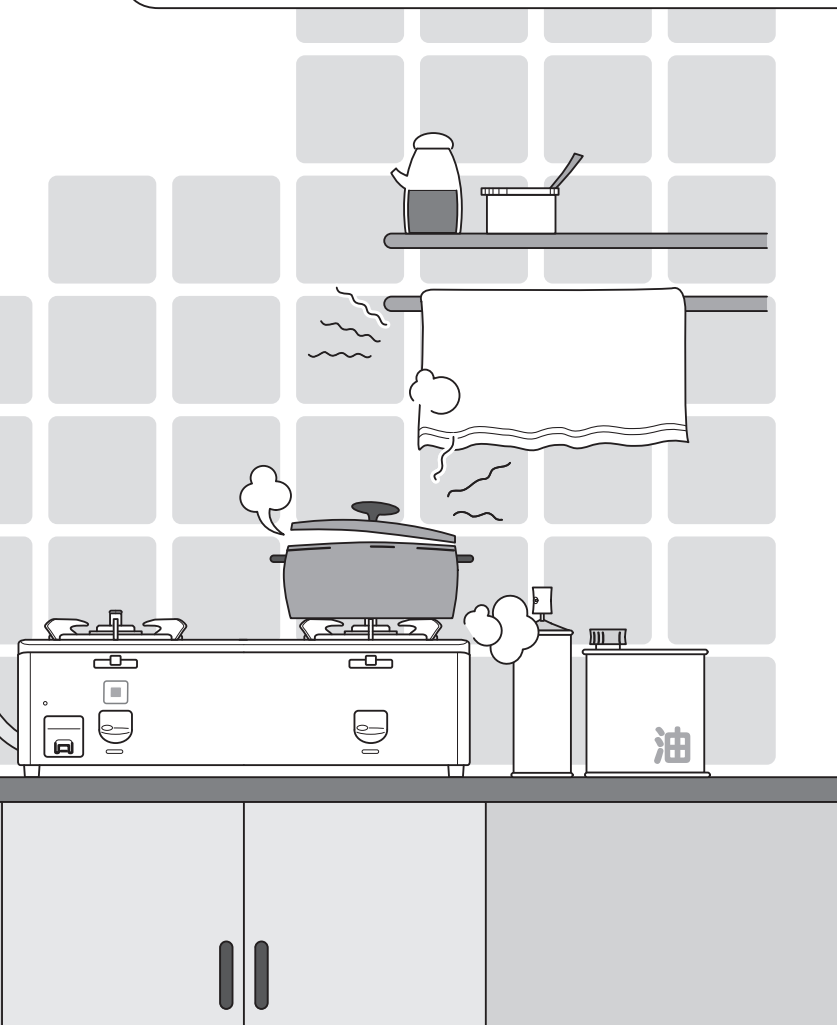
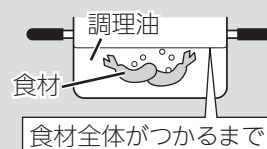

使用後は



■操作ボタンを戻して、火が消えたことを確認する

■ガス栓を閉める(つまみのないガスコンセント接続の場合は、ガスコンセントからソケットをはずす)

消し忘れによる火災の原因になります。

異常時は



■火を消し、ガス栓を閉める(つまみのないガスコンセント接続の場合は、ガスコンセントからソケットをはずす)

地震、火災、異常な燃焼・臭気・異常音を感じたときは、すぐに使用を中止してください。

安全上のご注意 (使用編)

⚠️ 注意

この表示を無視して誤った取扱いをすると、人が傷害を負う可能性や物的損害のみの発生が想定される内容を示しています。

使用中、使用直後は



接触禁止

■操作ボタン・操作部・つまみ以外は触らない

やけどのおそれがあります。触らないよう注意してください。



■調理以外に使用しない

衣類の乾燥や練炭の火起こしなどをすると、火災や機器焼損の原因になります。



■片手なべや底の丸いなべは不安定な状態で使用しない

なべが傾いてやけどのおそれがあります。なべの種類によっては、傾いたり、すべりやすいものがあります。小さい片手なべや底の丸いなべなどは、必ず取っ手を持ちながら調理をしてください。



■使用中は手や衣服を炎、バーナー付近に近づけない

袖やエプロンなど衣服に着火したり、熱によるやけどのおそれがあります。なべを動かすときや炎の大きさが自動で弱火から強火へ切り替わるときがあるので注意してください。



■点火するときや使用中はバーナー付近に顔を近づけない

炎や熱で顔をやけどするおそれがあります。



■幼いお子様だけで触らせない

やけどやけがなど思わぬ事故の原因になります。



■機器に風を当てない

扇風機やエアコンなどの風が当たると安全機能が正しくはたらかず、機器損傷や誤作動の原因になります。



■コンロには石焼いもつぼは使用しない

異常過熱による機器損傷の原因になります。

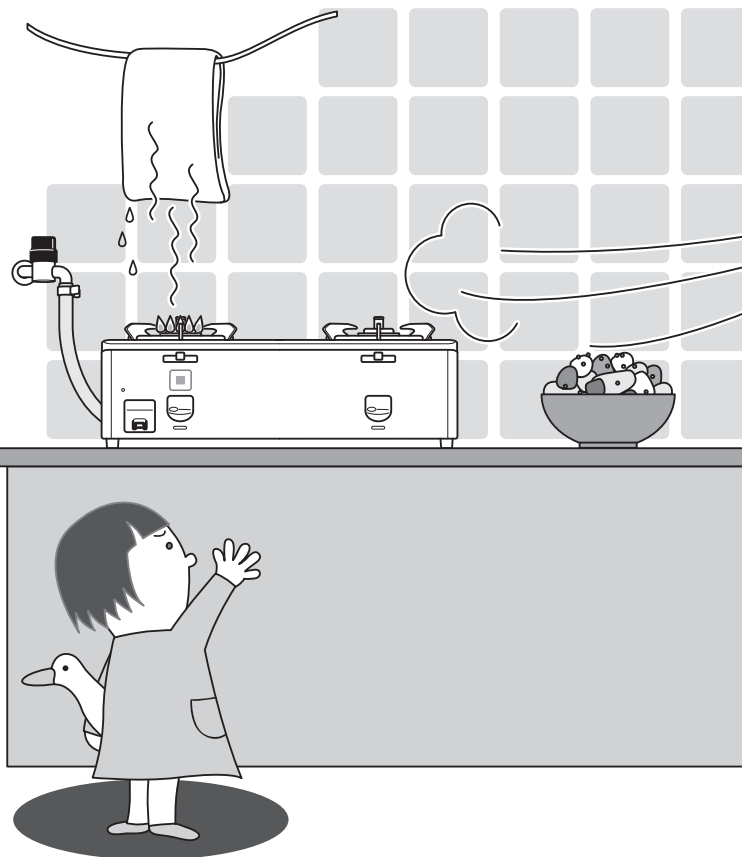
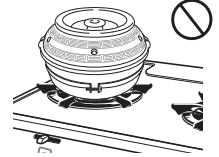

■操作部には強い力を加えない

手で押えたりするとけがや機器損傷、誤作動の原因になります。

■操作部には水や洗剤を直接かけない

誤作動の原因になります。



換気必要

■使用中は必ず換気する

- 換気扇を回すか、窓を開ける
換気をしないと不完全燃焼による一酸化炭素中毒のおそれがあります。
- こんなときは窓を開ける
屋内設置で自然排気式給湯器・ふろがまを使用している場合は、窓などを開けて換気してください。換気扇を回すと、排気ガスが逆流して一酸化炭素中毒のおそれがあります。

■点火しない場合は



■操作ボタンを戻して、消火の状態にし、周囲のガスがなくなってから再度点火する

すぐ点火操作をすると周囲のガスに引火して、衣服に燃え移ったり、やけどのおそれがあります。



■やかんやなべなどの大きさに合わせて火力調節する

火力が強いと取っ手が焼損したり、手を触れるとやけどのおそれがあります。

■温度センサーは



■強いショックや力を加えたり傷をつけない

変形や傾きにより温度センサーが正しくはたらかなくなり、調理油が発火するおそれがあります。



■お手入れはこまめに行い、上下にスムーズに動くことを確認する

- 動きが悪いとなべなどが傾き、お湯などがこぼれ、やけどのおそれがあります。
- スムーズに動かない場合は、必ず点検・修理を依頼してください。

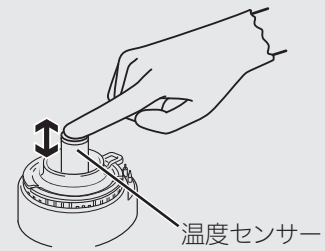

■点検、お手入れの際は



■機器を水につけたり、水をかけたりしない

不完全燃焼、故障の原因になります。



■機器が冷めていることを確認する

調理後は高温のため触れると、やけどのおそれがあります。

■操作ボタンをロックする

不用意な点火を防ぎます。

■ガス栓を閉める (つまみのないガスコンセント接続の場合は、ガスコンセントからソケットをはずす)

誤って点火した場合、やけどのおそれがあります。

■必ず手袋をする

手袋をしないとけがのおそれがあります。

■バーナーキャップを水洗いしたときは水気を十分切ってから取り付ける

炎口がぬれたまま使用すると点火しなかったり、異常燃焼の原因になります。



お願い

- 使用中もときどき正常に燃焼していることを確認してください。
- ガス栓を操作して火を消さないでください。
やけどや思わぬ事故の原因になります。
- 熱くなったなべなどをトッププレートのラベルの上に直接置かないでください。
ラベルが熱で変色したり、損傷したりすることがあります。
- 使うバーナーの操作ボタンをまちがえないように注意してください。
- トッププレート上で、IH ジャー炊飯器、卓上型 IH クッキングヒーターなど電磁誘導加熱の調理器具を使わないでください。
磁力線により機器が故障する原因になります。
- カレー、ミートソースなどのとろみのある料理やみそ汁などを煮たり温めたりするときは、突沸に注意してください。

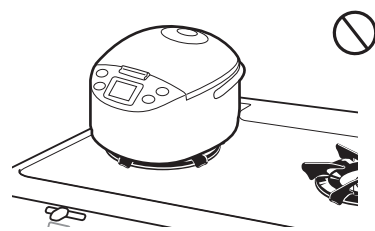

突沸現象について

突沸現象とは、突然に沸とうする現象です。水、牛乳、豆乳、酒、みそ汁、コーヒーなどの液体を温めるときにささいなきっかけ（容器をゆする、塩、砂糖などを入れる）で生じます。この現象が調理中に起きると、なべがはねあがったり、高温の液体が飛び散るため、やけどやけがのおそれがあります。

突沸現象の予防方法

- カレー、ミートソースなどのとろみのある料理やみそ汁などの汁物の温めは弱火でかき混ぜながら加熱してください。（強火で急に加熱しない）
 - 熱々の汁物に、塩、砂糖などの調味料を入れる場合は、少し冷ましてから行ってください。
 - なべの大きさにあった火力で加熱してください。
- 煮こぼれに注意し、火力調節してください。
煮こぼれすると機器内部が汚れます。また、トッププレート・ごとく・バーナーなどに煮こぼれが焼きついたりして、機器を傷めるおそれがあります。
 - 火力を弱火にしたときは、消し忘れに注意してください。
 - 調理中になべをのせかえるときは、いったん火を消してください。

機器の設置

1 設置場所を確認する（周囲の防火措置）

図のように設置してください。

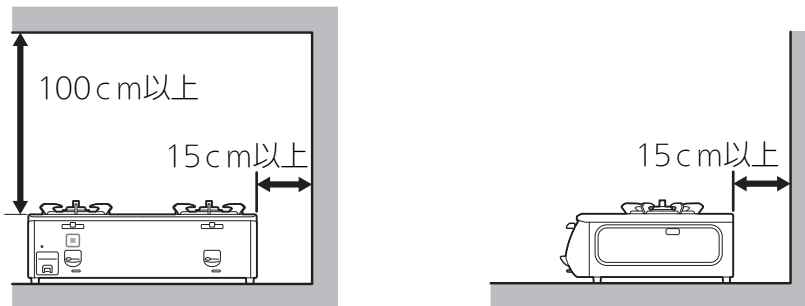

上記の距離が守れない場合

壁面に別売の防熱板を取り付けて設置してください。

側面・後面

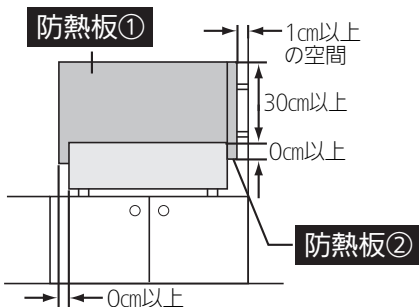

上面

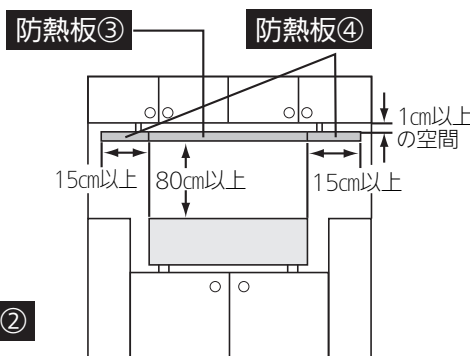

流し台・調理台などの側面

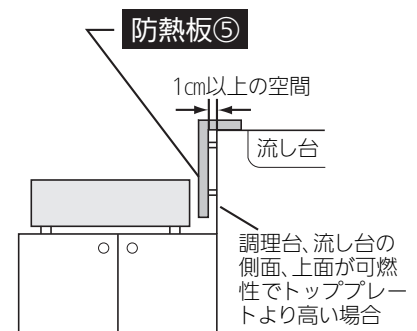

防熱板（別売部品）の種類

	型番	高さ(mm)	幅(mm)	奥行(mm)
①	RB-60B	550	600	—
②	RB-55S	550	—	550
③	RB-60T	—	600	550
④	RB-15T	—	150	550
⑤	RB-50S	150	40	500
⑥	RB-T40SM	403	420	—

側面専用

※この防熱板は機器本体に取り付けるため、トッププレートの端から側壁まで8mm以上必要です。

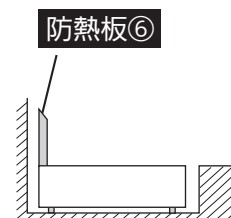

お願い

- 用途に適した防熱板を正しく取り付けてください。
- 取り付けかたは別売の防熱板に同梱されている説明書をご覧ください。
- 防熱板については、お買い上げの販売店、またはもよりの当社事業所にお問い合わせください。

2 包装材やテープ類を取り除く

- パネルや操作部の表面に張られている透明の保護シートをはがしてください。

3 機器を組み立てる

※図は強火力バーナーが左側の機器で説明してあります。

各部品を正しく取り付けてください。

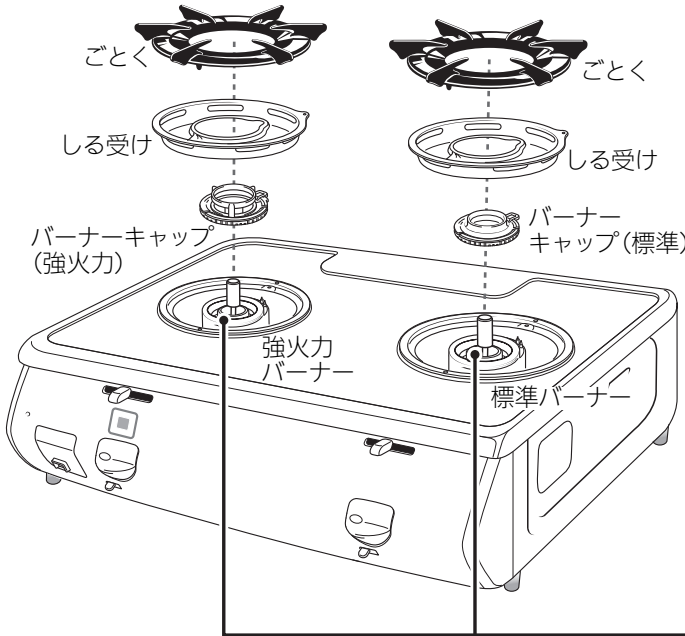

強火力バーナー・標準バーナー

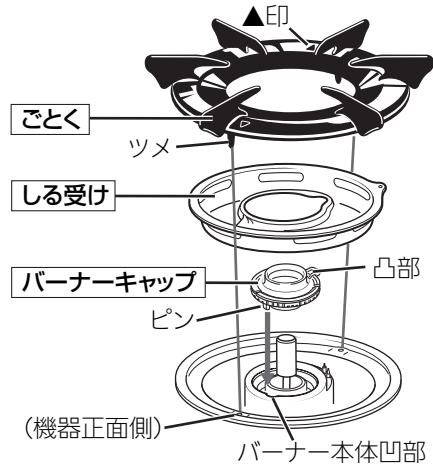

ごとく

「▲」印を前後にし、ツメ（2個所）をトッププレート（穴）に合わせ、がたつきがないように取り付けてください。

しる受け

切込み部が奥になるようにして正しくはめ込みます。

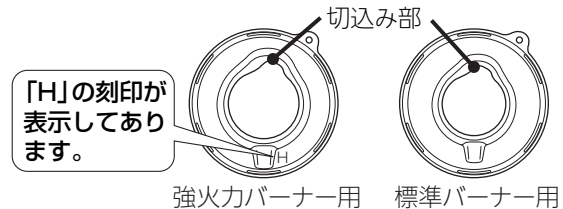

強火力バーナー用 標準バーナー用

バーナーキャップ

「▼」印を手前、凸形状部を奥側にして、バーナーキャップ裏面のピンをバーナー本体の凹部に正しくはめ込みます。

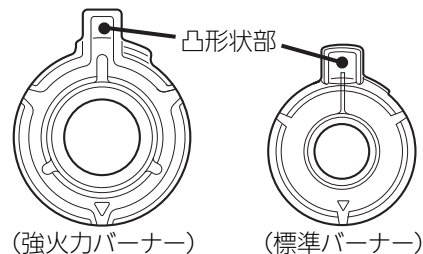

注意

❌ **■ごとくは誤った取り付けで使用しない**
誤った取り付けを
するとなべなどが
不安定になり、傾
いたり、倒れたり
します。



誤った取り付けの例

❌ **■しる受け・バーナーキャップは誤った
取り付けで使用しない**
しる受け・バー
ナーキャップを正
しく取り付けな
いと

• 点火しない場
合があります。

• 炎のふぞろい
や逆火で不完
全燃焼や一酸
化炭素中毒の
おそれやバー
ナーキャップ
が変形する場
合があります。

• 器具の中に炎がもぐりこんで、焼損する原因になります。



バーナーキャップの浮き

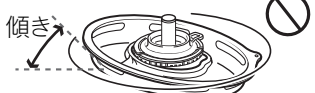

しる受けの傾きや裏返し



バーナーキャップの裏返し

お願い

• バーナーキャップ、ごとくは消耗品です。厚みが薄くなったり変形して炎がふぞろいになった場合は交換が必要です。しる受けも買い替えできます。お買い上げの販売店、またはもよりの当社事業所へご相談ください。☎ 30 ページ

4 機器を接続する

ガス栓に合わせて正しく接続してください。

ガス用ゴム管で接続する場合

1 ホースエンドの赤い線までしっかりと差し込み、ゴム管止めで固定する。

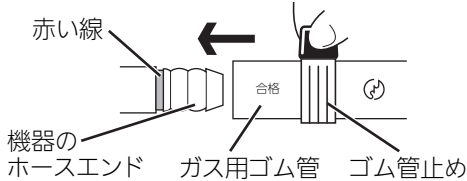

■用意するもの

- ガス用ゴム管〈ソフトコード〉
(内径 9.5 mmφ・JIS マーク入り)
(市販品)

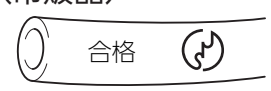

- ゴム管止め (2 個) (市販品)

2 ガス栓を開け、接続部からガスの臭いがしないことを確認したら、ガス栓を閉める。

最後まで
確実に閉める

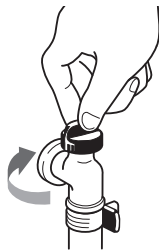

警告

●ガス用ゴム管 (ソフトコード)、ガスコードは高温部に触れたり、折れたり、ねじれた状態で使用しないできるだけ短くして使用してください。

ガスコードで接続する場合

機器に器具用スリムプラグを取り付け、ガスコードで接続する。

ガス栓
(ガスコンセント)

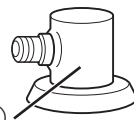

お願い

- ガステーブル用のガス栓であることを確認してください。
- ガス栓側がコンセント接続口になっていないと接続できません。ガス栓が機器と同じホースエンド接続口の場合は、市販のホースガス栓用プラグが必要です。

■用意するもの

- 器具用スリムプラグ
(市販品)



- ガスコード (市販品)

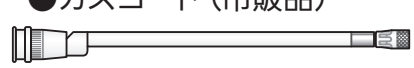

1 器具用スリムプラグを機器のホースエンドに取り付ける。

※器具用スリムプラグの梱包台紙の裏面に記載してある取扱説明書に従って、正しく取り付けてください。

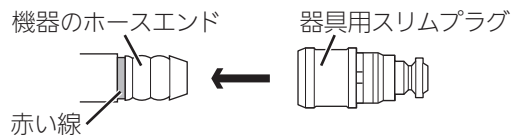

2 ガスコードを機器に接続する。ガスコードを器具用スリムプラグに「カチッ」と音がするまで差し込む。

※接続部に汚れやゴミがないことを確認してください。



3 ガスコードをガス栓に接続する。コンセント継手をガス栓に「カチッ」と音がするまで差し込む。

※コンセント継手を差し込むと、ガス栓が開きます。



ガス栓を閉めるときはコンセント継手のスリーブ (白色) を手前に引きます。

※コンセント継手はずれると、ガス栓が閉まります。



乾電池を入れる

付属の単1形アルカリ乾電池2個を電池ケースに入れます。

- 1** 電池ケースのツメをつまんで手前に引き出す。

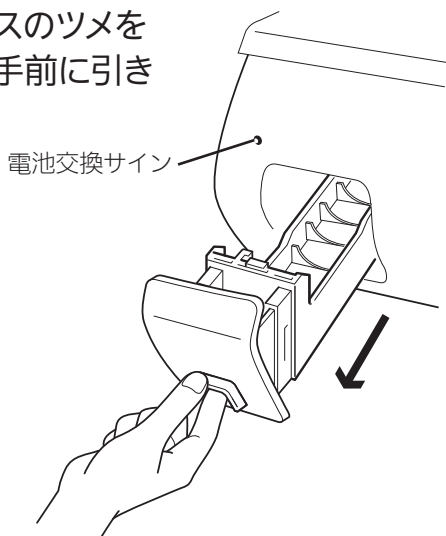

- 2** 電池ケースに表示してある⊕、⊖を確認して正しく入れる。

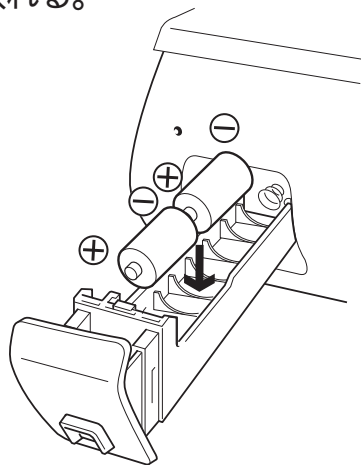

- 3** 電池ケースを奥までしっかり押し込む。

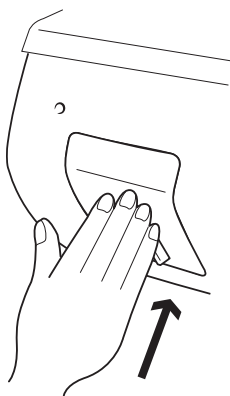

乾電池交換の目安は1年です

- 乾電池の交換時期が近づくと、電池交換サインが点滅します。新しい乾電池を準備してください。
- 電池交換サインが点灯したら、新しい乾電池と交換してください。乾電池がなくなると点火できなくなりますので、注意してください。

警告



- 乾電池は充電・分解・加熱・火の中へ投入しない
- 新旧・異種の乾電池は混用しない



- 機器を廃棄する場合は、乾電池をはずす
ショートや発熱、液漏れ、破裂により、けがややけどの原因になります。
- 乾電池に記載してある注意事項をよく読み、正しく使う

お願い

- 電池ケースは取りはずせません。無理に引っ張ったり、押さえたりしないでください。
- 電池ケースに水などの異物が入った場合は、接触不良の原因となります。ふき取ってきれいにしてください。
- 交換時は機器が冷めていることを確認し、必ず新しい単1形アルカリ乾電池を2個同時に入れてください。
- 単1形アルカリ乾電池でも使用状況・使用期間・乾電池製造メーカー・種類が異なると交換時期が1年以内と短くなります。また、マンガン乾電池を使用した場合も交換時期が極端に短くなります。
- 未使用の乾電池でも「使用推奨期限(月、年)」を過ぎている場合は放電により、短時間で電池交換サインが点滅・点灯する場合があります。また、付属の単1形アルカリ乾電池は、工場出荷時期により寿命が短くなっている場合があります。
- 単2、単3形乾電池を単1形サイズにする電池スペーサーは電池ケースの⊖端子が接触せず、使用できない場合があります。また、使用できた場合でも交換時期が極端に短くなります。

知っておいていただきたいこと

温度センサーについて

●温度センサーを正しくはたらかせるために、必ずお読みください。

警告



■温度センサーの上面となべ底が密着していないときは使用しない

- 温度センサーがなべ底の温度を正しく検知できずに、発火や途中消火、機器焼損の原因になります。
- 中華なべ用補助ごとくを使用すると、温度センサーがなべ底に密着しない原因になります。

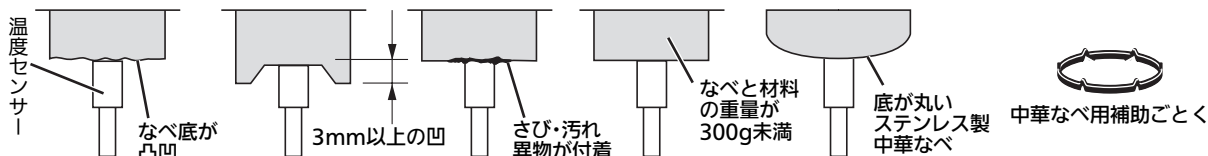

■耐熱ガラス容器、土鍋など熱の伝わりにくいもの、底が浅く広いなべでの油調理はしない

油の温度が上がりやすく発火するおそれがあります。



なべの選びかた

なべの種類		揚げもの (油の量200ml以上) 炒めもの	その他の調理	
なべ フライパン 	材質：アルミ、銅、鉄、ホーロー	○	○	
	材質：ステンレス	※厚手	○	○
		※薄手	×	○
中華なべ 	材質：アルミ、銅、鉄	○	○	
	材質：ステンレス (底が平らなもの)	※厚手	○	○
		※薄手	×	○
無水なべ 多層なべ 		○	○	
土鍋 耐熱ガラス容器 圧力なべ 		×	○ (ただし、火が消える場合があります。)	
やかん 		—	○	

※厚手：2.5mm 以上 薄手：2.5mm 未満

○：適しています
×：適していません
(温度を正しく検知できません。)

お願い

中華なべを使うときは

- なべ底と温度センサーが密着していることを確かめてから使用してください。
- 中華なべの種類によっては、なべが安定せず、温度センサーが正しくはたらきません。
- 必ず取っ手を持って調理してください。

知っておいていただきたいこと



コンロの使いかた (基本の操作)

準備

- ごとく、バーナーキャップなどが正しく取り付けられているか確認してください。

ガス栓を開く

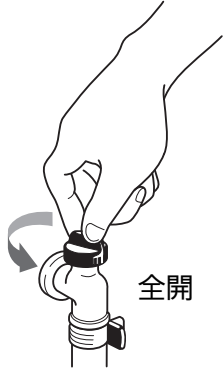

ごとくの中央になべを置く

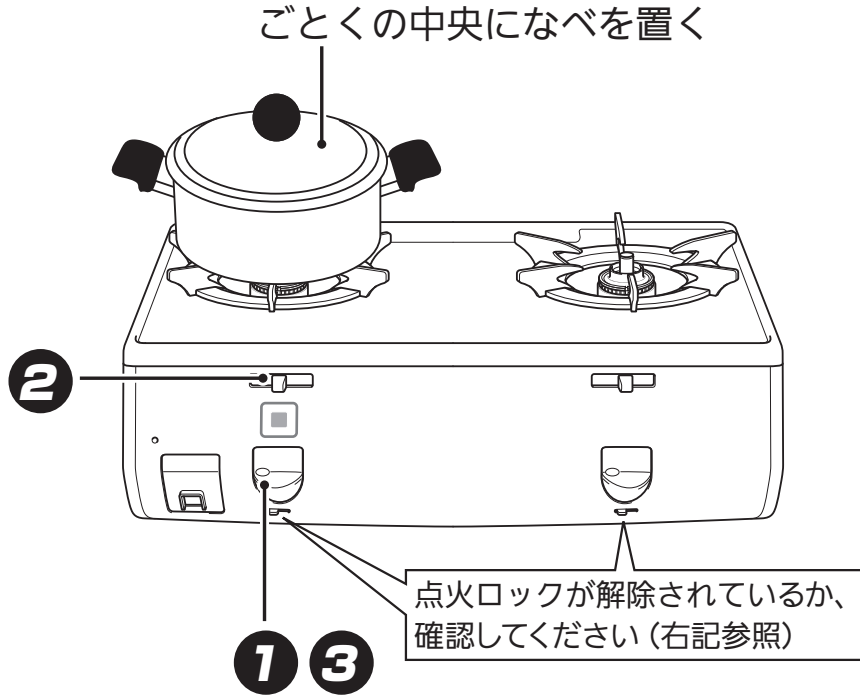

1 点火する

- 操作ボタンで点火する。

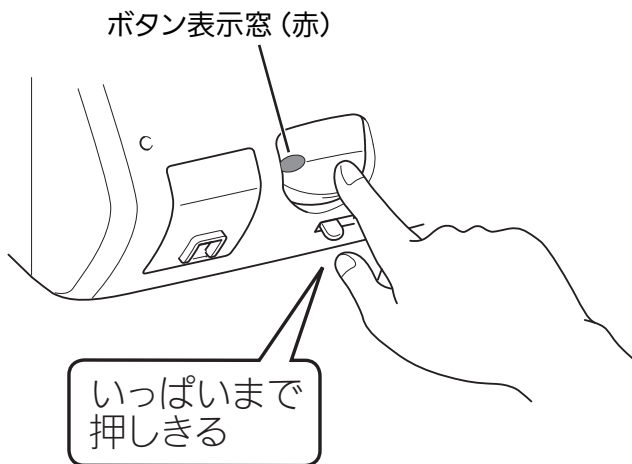

お知らせ

- 点火のとき、火力調節つまみは標準バーナーは「強火」の方向に、強火力バーナーは中央の位置に移動します。

2 火力を調節する

- 火力調節つまみをスライドさせる。

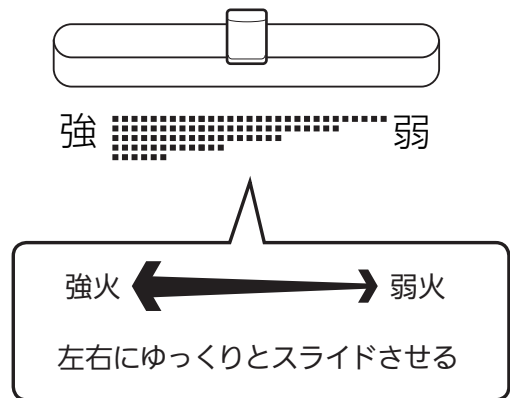

お知らせ

- 火力調節つまみを速く操作すると、火が消えたり、炎が一瞬大きくなる場合があります。

ワンポイント

不用意な点火を防ぐには (点火ロック)

幼いお子様のいたずらや誤操作を防ぐため、操作ボタンをロックすることができます。

点火ロックつまみを左右に動かすことにより、解除/ロックができます。

ロック (つまみが右)

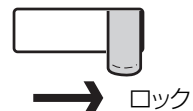

解除 (つまみが左)



炒めもの、いりもの、あぶりものをするときは

センサー解除して調理してください。☞ 19 ページ

安全機能がはたらく温度を一時的に高くし、最長 30 分高温で調理できます。

3 火を消す



- 操作ボタンで火を消す。

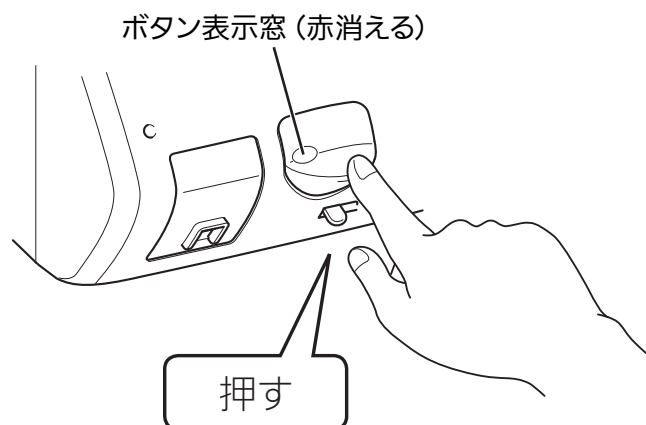

お願い

- 必ず火が消えたことを確認してください。

4 ガス栓を閉める



- 調理が終わったら、ガス栓を閉める。

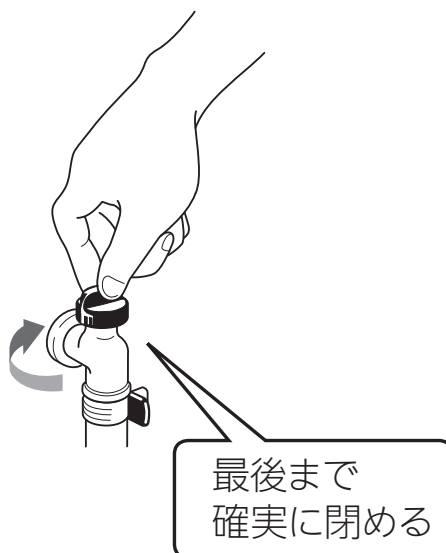

お願い

- 調理後は高温のため機器に触れるとやけどのおそれがあります。必ず機器が冷めていることを確認してください。



炒めもの・いりものをする

こんなときセンサー解除

炒めもの、いりもの、あぶりものなどで、急に火が小さくなったり、消えてしまう場合、以下の操作をすると、強火・弱火を繰り返しながら最長30分間、通常より高い温度で使用できます。ただし、温度が高くなり過ぎると、安全のため自動で火が消える場合があります。

※強火力バーナーが
左側の機器の図
で説明しています

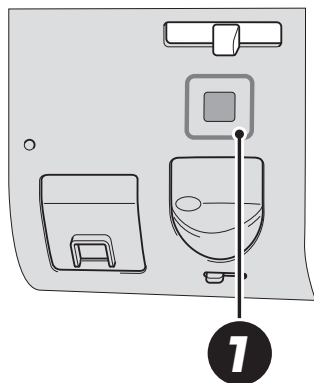

ごとの中央にフライパンを置く

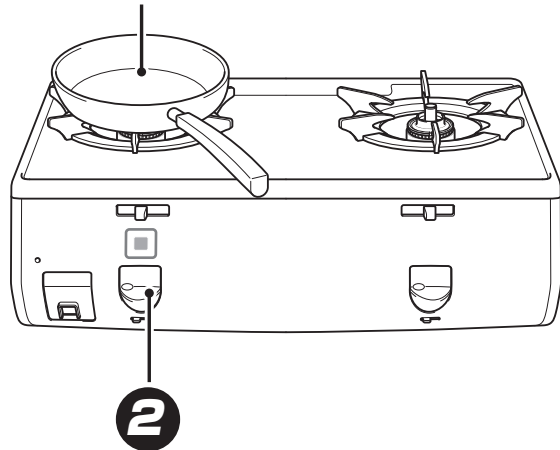

1 点火後、センサー解除スイッチを押す



- ランプが点滅から点灯に変わり、ブザーが鳴るまで3秒以上押し続ける。

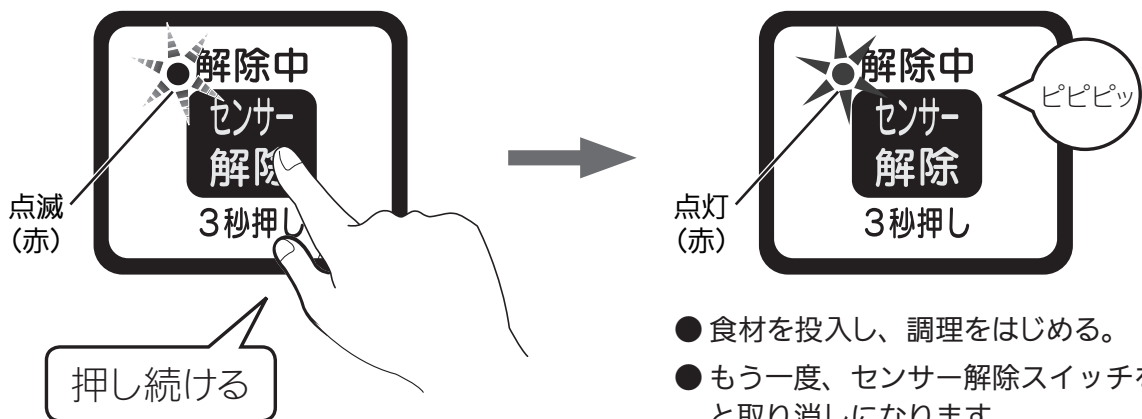

- 食材を投入し、調理をはじめめる。
- もう一度、センサー解除スイッチを押すと取り消しになります。

お知らせ

- 火が消えると、センサー解除は取り消されます。

警告

- ⊘ センサー解除で揚げもの調理をしない
調理油の温度が高くなり、発火するおそれがあります。

【強火力バーナー】

2 火を消す

- 操作ボタンで火を消す。

ボタン表示窓 (赤消える)

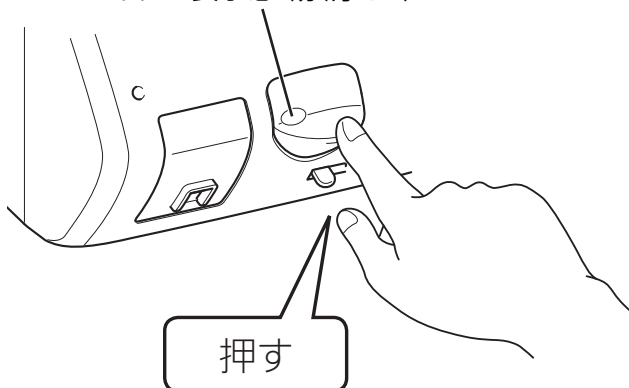

警告



■ 焼網は使用しない
トッププレートに落ちた油などが発火したり、機器の異常過熱のおそれがあります。

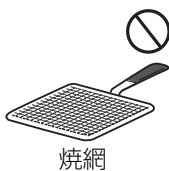

ワンポイント

温度センサーのはたらき

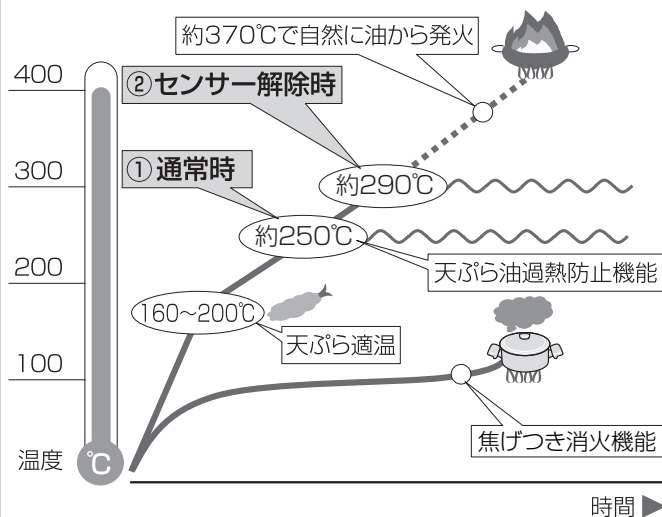

①通常時

温度センサーのはたらきにより、炒めものやいりものなど比較的の温度の高い調理や、なべの空焼きをしたときに、強火・弱火を自動で調節したり、自動で火を消したりします。

②センサー解除時

センサー解除は温度センサーがまったく作動しなくなる機能ではなく、①通常時よりも高い温度まで調理できる機能です。センサー解除を使用した場合でも、なべの異常過熱を防ぐために、強火・弱火を自動で調節したり、自動で火を消したりします。センサー解除してから最長 30 分で自動で火を消します。

センサー解除中は、焦げつき消火機能や天ぷら油過熱防止機能は作動しません。

炒めもの・いりものをする

日常点検とお手入れの道具

- ご使用上支障がない場合でも、不慮の事故を防ぎ、安心してより長くご使用いただくために、年1回程度の定期点検をおすすめします。
※定期点検については、お買い上げの販売店、またはリンナイフリーダイヤルまでお問い合わせください。

日常点検をしましょう

部品が正しく取り付けられていますか？

- バーナーキャップ、しる受け、ごとくなどは正しく取り付けられた状態でお使いください。
☞ 13ページ

つまり、たまり、汚れはありませんか？

- バーナーキャップの炎口や立消え安全装置（炎検知部）が煮こぼれなどでつまったり、汚れたりしていませんか。☞ 24ページ
- ガス用ゴム管は傷んでいませんか。古くなったガス用ゴム管は新しいガス用ゴム管に交換してください。☞ 14ページ

お手入れの道具と洗剤について

よ使
って



スポンジたわし



やわらかい歯ブラシ



やわらかい布



台所用中性洗剤
(野菜・食器洗い用)

傷の原因となるもの

- 部品・ホーロー・フッ素コートや塗装の表面に傷がつき、はがれ・欠け・変色・変質・さび・割れの原因になります。

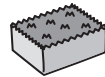

スポンジたわし裏面(硬い)



ナイロンたわし



たわし



金属たわし



クレンザー



みがき粉



硬い歯ブラシ

使
って
は
い
け
な
い

部品やホーロー・フッ素コートや塗装の表面が変質し、はがれ・変色・さび・樹脂部品の割れの原因になるもの



酸性・アルカリ性洗剤
漂白剤

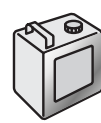

シンナー
ベンジン
アルコール

樹脂部品の割れ・表面の変質・傷、変色・さびの原因になるもの



重曹



歯みがき粉



弱酸性洗剤
弱アルカリ性洗剤
クリームクレンザー

- 機器内部に洗剤が入ると、電子部品に付着して作動不良や腐食して、故障の原因になります。必ず布に含ませてからお手入れしてください。

直接かけて使っては
いけないもの



スプレー式
洗剤

- 引火して火災の原因になります。

絶対に使っては
いけないもの



可燃性スプレー
浸透液
潤滑剤

お願い

- 洗剤・食器洗い乾燥機の取扱説明書をよく読み、使ってよい洗剤か確認してください。まず、道具や洗剤を目立たない部分で試してから、使用してください。

お手入れの手順

1. 機器が冷めていることを確認する。
2. ガス栓を閉める。
3. 点火ロックをかける。
4. 手袋をはめてお手入れを開始する。

取りはずして洗える部品

お手入れのとき、枠内に表示の部品は取りはずして洗うことができます。

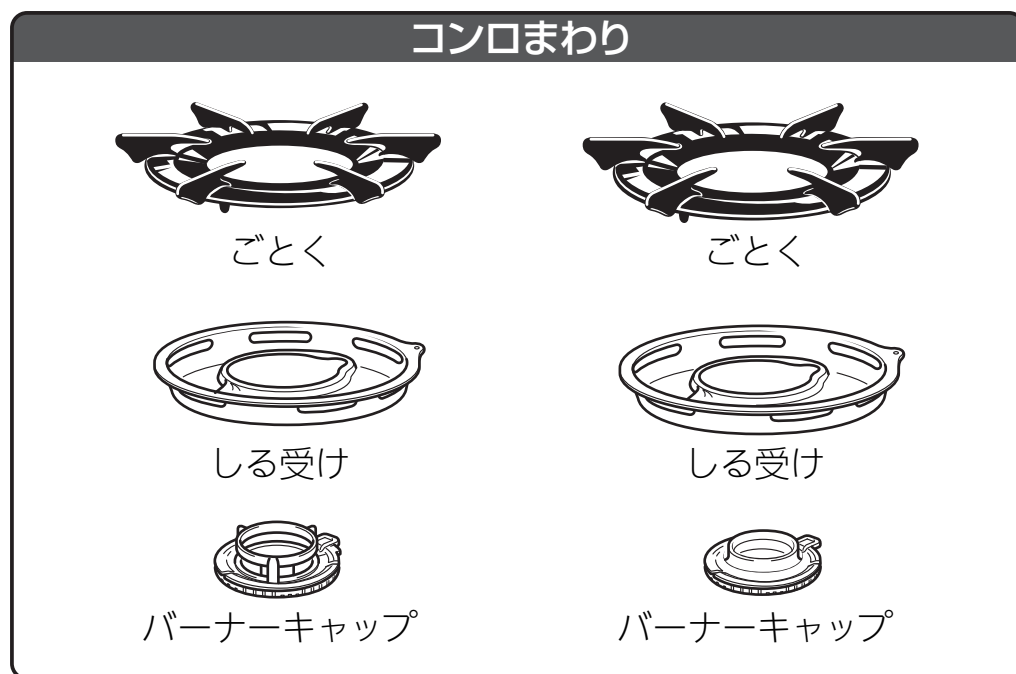

その他の部分は
取りはずし
できません。

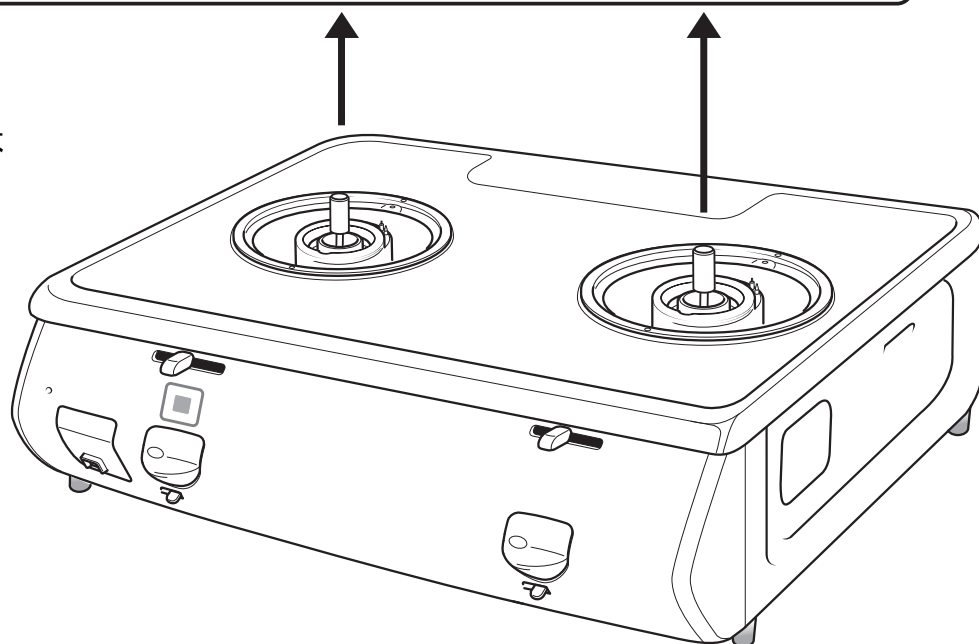

お手入れのしかた

お手入れは、ガス栓

- 汚れたらそのつど、きれいにお手入れしましょう。
- 手袋をしてお手入れをしてください。
- 洗剤は台所用中性洗剤を薄めて使い、お手入れの最後には必ず水ぶきし、乾いた布でふき取り、水気や洗剤を残さないようにしてください。

お願い

- 洗剤を使用した後は、洗剤分が残らないようにしてください。
- 硬い歯ブラシやたわしは使用しないでください。中性洗剤以外の洗剤を使用しないでください。はがれ・変色・シミ・傷の原因になります。

トッププレート

- 洗剤を含ませた布で汚れをふき取り、乾いた布で洗剤や水気をふき取ります。



汚れがこびりついたとき

1. キッチンペーパーに洗剤と水を含ませ、汚れた部分を湿らせておく。
2. 汚れが浮いてきたらやわらかい布でふき取る。

お願い

- トッププレートには、安全に関する注意ラベルが張り付けてあります。もし、はがれたり、読めなくなった場合は、もよりの当社事業所に連絡してラベルを再購入し、張り替えてください。
- トッププレートは絶対にはずさないでください。部品の破損や機器が故障する原因になります。

ごとく・しる受け

- 洗剤を含ませた布で汚れをふき取り、乾いた布で洗剤や水気をふき取ります。
- 汚れがひどいときは、つけ置きした後、洗剤で丸洗いしてください。

それでも汚れが取れないとき

- 煮洗いするとさらに汚れを落しやすくなります。
 1. 水を入れた大きななべにごとくやしる受けを入れ、30分程加熱する。
 2. 水洗いし、水気をふき取る。

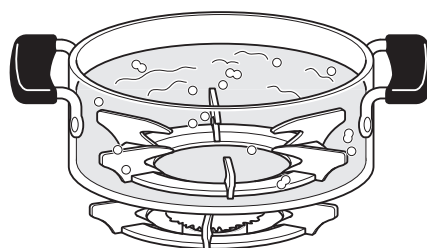

を閉じ、機器が冷え、手袋をしてから

※各部位の取り付けについては、「3.機器を組み立てる」をご覧ください。P13ページ

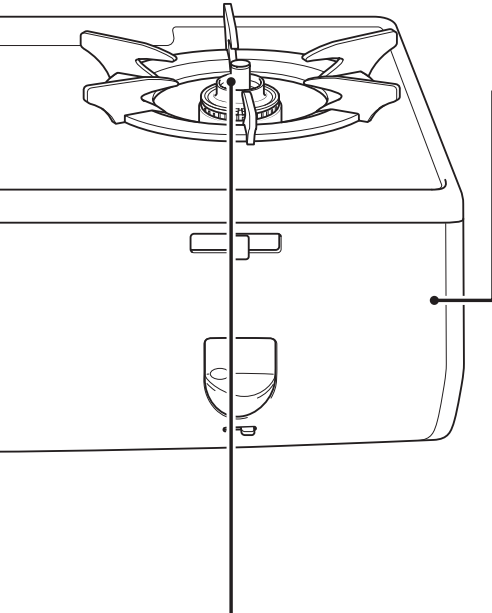

機器表面・操作部

- 洗剤を含ませた布で汚れをふき取り、乾いた布で洗剤や水気をふき取ります。
※機器内部に洗剤が残らないようにしてください。

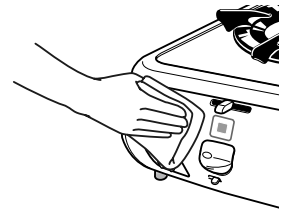

バーナー部

- やわらかい布でふき取り、乾いた布で仕上げます。

バーナーキャップ

- 洗剤で丸洗いし、乾いた布でよく水気をふき取ります。



※水洗いした後は、水気を十分ふき取ってから取り付けてください。

目づまりしていたら

- やわらかい歯ブラシなどでお手入れします。

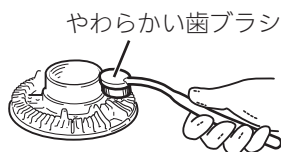

※目づまりや汚れは、不完全燃焼や点火不良の原因になります。
※汚れがこびりついたときは、つまようじで汚れを取り除きます。

バーナー本体

- 表面は、やわらかい布などでふき取ります。

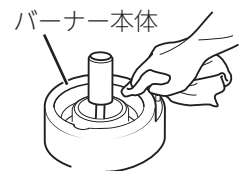

立消え安全装置・電極

- 立消え安全装置（炎検知部）と電極（点火プラグ）に汚れがこびり付いている場合は、やわらかい歯ブラシでお手入れします。

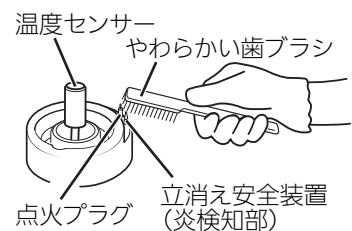

温度センサー

- 温度センサーをお手入れするときは、片手を添え、水を含ませてかたくしぼった布で、頭部と側面の汚れをふき取ります。



※強い力を加えると温度センサーが傾いて、なべ底に密着しないことがあります。また、温度センサーを無理に回転させないでください。故障の原因になります。

お手入れのしかた

安全機能

自動判別機能

強火力バーナー 標準バーナー

機器が自動で料理の種類を判別し、焦げつき消火機能や天ぷら油過熱防止機能などの安全機能を選択します。(通常に使用できる状態)

点火初期は、自動判別機能に設定されています。使用中各モードを取り消すと自動判別機能に設定されます。

天ぷら油過熱防止機能

強火力バーナー 標準バーナー

調理油が過熱されると、自動で火力調節し発火を防ぎます。
この状態が約30分続くか、または弱火の状態でも温度の上昇が続くと、自動で火が消えます。

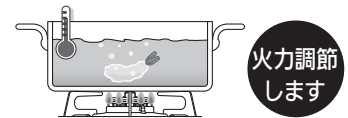

焦げつき消火機能

強火力バーナー 標準バーナー

煮もの調理などでなべ底が焦げつくと、自動で火が消えます。
なべの材質、調理物の種類、火力によって焦げの程度は異なります。
※なべ底にこんぶや竹皮などをしいた調理では焦げつき消火機能が正常にはたらかないことがあります。

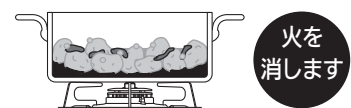

高温自動温度調節機能

強火力バーナー 標準バーナー

炒めもの調理・いりもの調理など比較的温度の高い料理や、なべの空焼きをしたときに強火・弱火と自動で火力調節し、なべの異常過熱を防止します。

この状態が30分続いた場合、または弱火状態でもセンサー温度がさらに上昇した場合は自動で火が消えます。最初に弱火になったとき、ブザーが「ピピピッ」と1回鳴ってお知らせします。調理に支障があるときはセンサー解除(強火力バーナー)をお使いください。☞ 19 ページ

コンロ消し忘れ消火機能

強火力バーナー 標準バーナー

コンロバーナーは点火後、約2時間で自動で火が消えます。

立消え安全機能

強火力バーナー 標準バーナー

煮こぼれや風などで火が消えると、自動でガスを止めます。

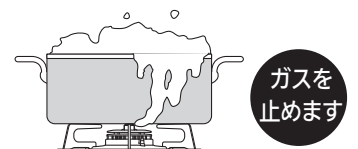

コンロ操作ボタン戻し忘れお知らせ機能

強火力バーナー 標準バーナー

自動で火が消えたり、安全機能により火が消えたときに、操作ボタンを戻し忘れると、1分ごとにブザーが「ピピッ」と5回鳴ってお知らせします。乾電池が消耗するので、すぐに操作ボタンを戻してください。ただし、他のバーナーを使用中は、ブザーは鳴りません。

よくあるご質問 (Q&A)

ご質問	こうしてください	参照ページ
点火しない	ガス栓を閉じていると点火できません。 全開にしてご使用ください。	17
	バーナーキャップの炎口に煮こぼれなどが詰まっていると点火しない場合があります。 お手入れしてください。	24
	電極（点火プラグ）や立消え安全装置（炎検知部）、バーナーキャップがぬれたり、汚れたりしていると点火しない場合があります。 お手入れしてください。	24
	バーナーキャップが正しく取り付けられていないと点火しない場合があります。 正しく取り付けてください。	13
	長時間使用していなかったり、朝一番に使用する際などは点火に時間がかかる場合があります。 点火操作を繰り返してください。	17
	点火ロックされていると点火できません。 点火ロックを解除してください。	18
	乾電池が正しく取り付けられているか確認してください。	15
	電池交換サインが点灯している場合は新しい単 1 形アルカリ乾電池 2 個と交換してください。	15・28
調理中に火力が変わったり火が消えたりする	なべやフライパンの温度が約 250℃になると、安全機能がはたらき火力が自動で弱火になります。弱火と強火を繰り返す高温状態が約 30 分続くと自動で火が消えます。 センサー解除スイッチを押すとさらに高温で調理ができます。	19
センサー解除しても火力が変わったり火が消えたりする	土鍋や耐熱ガラスなべ、圧力なべを使用すると、まれに焦げつき消火機能がはたらき火が消えることがあります。 再点火してください。	16
炎の状態（燃えかた、色）がおかしい	コンロは約 2 時間で消し忘れ消火機能がはたらき自動で火が消えます。	25
センサー解除中でも約 290℃になると、異常過熱を防止するために火力を自動で弱火にします。さらに温度が高くなると火が消える場合があります。	19・28	
換気をしないと燃えかたが変わったり炎が赤くなったりします。 使用中は必ず換気してください。	10	
風が吹き込んでいたり扇風機や冷暖房機器の風が当たっていると、炎がかたよったり色が赤くなったりします。 炎に風が当たらないようにしてご使用ください。	9	
加湿器を使用すると水分に含まれるカルシウムにより炎が赤くなる場合があります。 異常ではありません。	—	
火力が変わる際に炎が一瞬黄色くなったり大きくなる場合があります。 異常ではありません。	—	
消火後も数秒間コンロバーナー炎口に小さな炎が残ることがあります。 バーナー内に残った微量のガスによるもので異常ではありません。	—	

よくあるご質問 (Q&A)

	ご質問	こうしてください	参照ページ
コンロ	なべ底がひどく焦げついて火が消えた	焦げつき消火機能はなべの材質や調理により焦げつきの程度が変わります。ホーロー製のなべや、カレー、シチュー、カaramel、みそなどの水分が少ない料理は焦げやすくなります。弱火でときどきかき混ぜながら調理してください。	25
		温度センサーやなべ底が汚れていたり、温度センサーがなべ底から離れていませんか？ このようなときはなべの温度を正しく検知できません。	16・25
		なべ底にこんぶや竹皮などをしくと焦げつきがひどくなる場合があります。ときどきかき混ぜたり火加減を調節しながら調理してください。	25
音	コンロ消火後に「ボン」という音がある	ガスが燃え尽きる際に発生する音です。異常ではありません。	—
	点火後や消火後にキシミ音がある	加熱や冷却により金属が膨張、収縮する音です。異常ではありません。	—
	コンロ使用中に「シャー」という音がある	ガスがバーナー内部を通過する音です。異常ではありません。	—
	ブザーが鳴り続ける	部品が故障しています。ガス栓を閉め、お買い上げの販売店、またはフリーダイヤルにご連絡ください。	裏表紙
その他	点火すると他のバーナーもパチパチする	他のバーナーも同時にパチパチする構造です。異常ではありません。	—
	操作ボタンから手を放してもパチパチしている	操作ボタンから手を放しても最长で 10 秒間パチパチがつづきます。異常ではありません。	—
	ごとくやバーナーキャップが変色する	ごとくの先端は炎が当たり白くざらざらになります。異常ではありません。ごとくは消耗部品として販売しています。	30
		酸性やアルカリ性洗剤を使用すると変色する場合があります。台所用中性洗剤を薄めて使用してください。	21
	トッププレートが熱くなる	1カ所のみコンロを使っている場合でも、使っていないコンロ側のトッププレートも熱伝導で熱くなる場合があります。使用中や使用直後は、トッププレートに触らないよう注意してください。	—
	トッププレートがふくらむ	トッププレートの熱膨張によるものです。異常ではありません。冷めると元の状態に戻ります。	—
	火力が変わらない	火力調節しても炎の変化が小さかったり、変化しないように見える位置がありますが、異常ではありません。	—
電池交換サインが点滅する	乾電池の交換時期が近づいています。点滅が点灯になると使用できなくなりますので、早めに新しい乾電池を準備してください。	28	

特に多いご質問をまとめました

1 勝手に火が小さくなったり、火が消える

Q:調理中、火が勝手に小さくなったり大きくなったりします。

A:温度センサーがはたらいて、自動で火力調節しながら、温度を一定に保ったり、高温になり過ぎるのを防いでいます。ご心配はいりません。☞25ページ

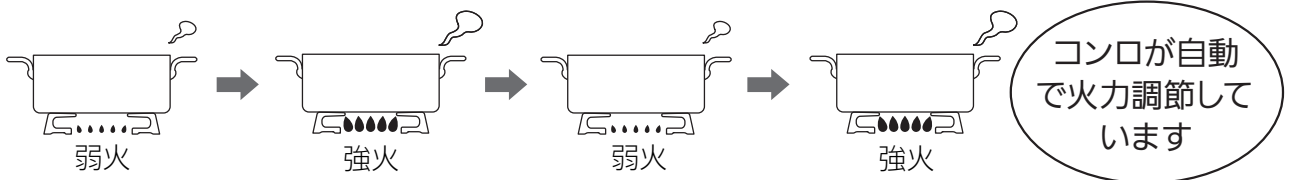

2 センサー解除にしたのに、勝手に火が小さくなったり、火が消えたりする

Q:センサー解除で調理していたら、急に火が消えました。

A:センサー解除にしてから、連続してコンロを使用できる時間は30分です。温度センサーがはたらいて、自動で火力調節し、30分を過ぎると、自動で火が消えます。☞19ページ

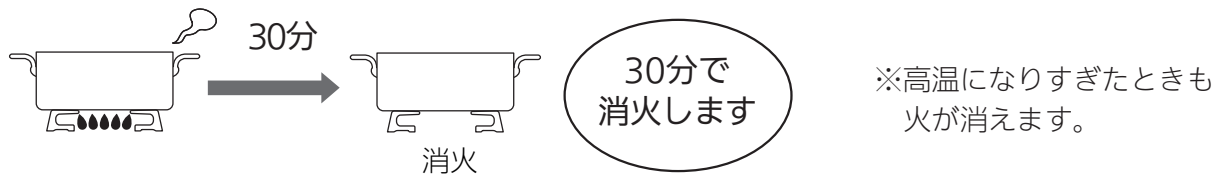

※センサー解除にしていなくても、連続して約2時間使用すると自動で火が消えますので、煮込み料理のときにはご注意ください。

3 火がつかない

Q:操作ボタンを押しても、点火しなくなりました。操作パネルの左側にある電池交換サインも点灯しています。

A:乾電池が消耗しています。乾電池を交換してください。☞15ページ
乾電池交換の目安は1年です。

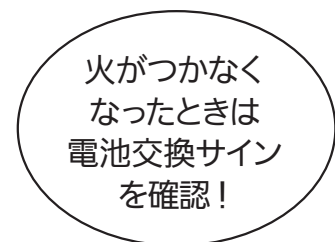
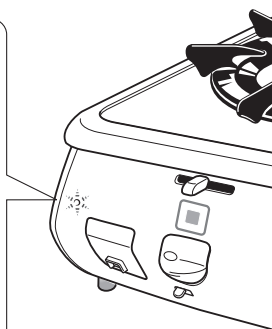
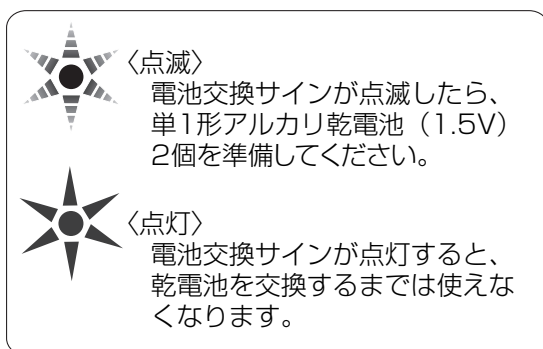

ブザーが鳴ったら

ブザー音	部 位	内 容	原 因	処置と再使用時の注意	参照ページ
ピー5回	標準バーナー 強火力バーナー	天ぷら油過熱防止機能作動 焦げつき消火機能	天ぷら油の過熱 焦げつき	<ul style="list-style-type: none"> ●「よくあるご質問 (Q&A)」を確認してください。 ●やけどに注意して再点火を行ってください。 ●天ぷら油過熱防止機能がはたらいて火が消えた場合（温度センサーが高温のままの状態）は、点火しても手を離すと火が消える場合があります。 	17・25 26・27
		温度センサー過熱防止機能作動	消し忘れによる過熱 空炊きなど	<ul style="list-style-type: none"> ●「よくあるご質問 (Q&A)」を確認してください。 ●やけどに注意して再点火を行ってください。 ●天ぷら油過熱防止機能がはたらいて火が消えた場合（温度センサーが高温のままの状態）は、点火しても手を離すと火が消える場合があります。 	
ピー3回	標準バーナー 強火力バーナー	立消え安全装置の作動	炎のふき消え 煮こぼれした場合	<ul style="list-style-type: none"> ●「よくあるご質問 (Q&A)」を確認してください。 ●周囲にガスがなくなるまで待ってから再点火を行ってください。 	17・25 26
		点火時に着火しなかった	点火しなかった場合など		
	強火力バーナー 標準バーナー 強火力バーナー	コンロ消し忘れ消火機能作動	使用開始から約2時間経過し自動で火が消えました。	<ul style="list-style-type: none"> ●操作ボタンを押してもどしてください。 ●続けて使用する場合は、再点火を行ってください。 	17・25 17・19
		センサー解除終了	30分が経過し自動で火が消えました。	●操作ボタンを押してもどしてください。	
ブザーが鳴り続ける (約8秒)	標準バーナー 強火力バーナー	温度センサー・電子部品の故障	部品が故障しています。	●ガス栓を閉め、使用を中止し、お買い上げの販売店、またはフリーダイヤルにご連絡ください。	裏表紙
	強火力バーナー	センサー解除スイッチの故障			

交換部品・別売部品のご紹介

交換部品(お客様にて取り替え可能な消耗部品)・別売部品

価格はすべて税抜表示

●消耗部品は傷んできたら交換してください。お求めの場合は、当交換部品・お手入れ品の販売サイトR.STYLE (<http://www.rinnai-style.jp/>) または、お買い上げの販売店にてお求めください。

部 品 名		希望小売価格 (税抜)	部品コード	
交換 部品	ご と く	強火力・標準バーナー用	¥1,000	010-295-000
	バーナーキャップ	強火力バーナー用	¥1,400	151-338-000
		標準バーナー用	¥1,300	151-310-000
	しる受け	強火力バーナー用	¥500	009-277-000
		標準バーナー用	¥500	009-278-000
部 品 名 ・ 品 名		コードNo	詳しくは  12 ページをご覧ください。	
別 売 部 品	防熱板 ①	550×600mm		RB-60B
	防熱板 ②	550×550mm		RB-55S
	防熱板 ③	600×550mm		RB-60T
	防熱板 ④	150×550mm		RB-15T
	防熱板 ⑤	150×500mm		RB-50S
	防熱板 ⑥	403×420mm		RB-T40SM

- 2014年2月現在の価格です。価格・仕様は、変更される場合があります。あらかじめご了承ください。
- 単1形アルカリ乾電池はもよりの電気店などでお買い上げください。
- 当交換部品・お手入れ品の販売サイト (R.STYLE) では、上記以外の交換部品やお手入れ品などを幅広く取り扱っております。本製品の交換部品は、お客様自身でお取り替えできる部品が対象です。

汚れた部品を交換しましょう！
R.STYLE
 ● 消耗品・交換部品のネット販売

当社製品の交換部品・お手入れ品をインターネット販売サイトよりご注文いただけます。
<http://www.rinnai-style.jp/>

長期間使用しない場合

- お部屋のガス栓を必ず閉めてください。
- ガス通路部にほこりが入らないように機器のホースエンドやガスコードの接続口に必ずキャップをしてください。
- 乾電池をはずしてください。
- お手入れしておくと、次回使用するとき便利です。

廃棄時のお願い

本機器は乾電池を使用していますので、大型ゴミなどで廃棄される場合は、必ず乾電池を取りはずしてください。そのままにしておきますと思わぬ事故になることがあります。

寸法図

図は強火力バーナーが左側の機器です。

(単位: mm)

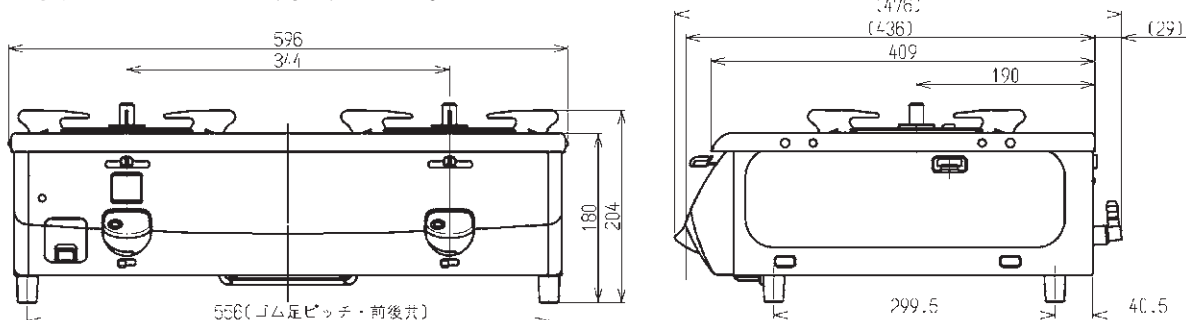

仕様

品名	RT-650-2FTS-L	RT-650-2FTS-R
型式の呼び	RTS-650-2FTS-L	RTS-650-2FTS-R
型式名	RTS-650-2FTS	
種類	ガステーブル	
点火方法	連続放電点火式	
外形寸法	高さ 204 mm×幅 596 mm×奥行 476 mm	
質量(本体)	7.0 kg	
ガス接続	9.5 mmφガス用ゴム管	
付属品	取扱説明書、保証書、単1形アルカリ乾電池(2個)	

使用ガス 使用ガスグループ		1時間当たりのガス消費量		
		個別ガス消費量		全点火時 ガス消費量
		強火力バーナー	標準バーナー	
都市 ガス用	12 A	3.91kW	2.28kW	5.80kW
	13 A	4.20kW	2.45kW	6.25kW
LPガス用		4.21kW	2.46kW	6.20kW

(本仕様は改良のためお知らせせずに変更することがあります。あらかじめご了承ください。)

アフターサービス

修理を依頼される時は	『よくあるご質問 Q&A』をもう一度ご覧になって確認してください。それでも不具合のある場合や不明な場合は、ご自分で修理なさらずにもよりの販売店、またはフリーダイヤルへご相談ください。アフターサービスをお申し付けの際は、次のことをお知らせください。 (1) 製品名・ガス種類 (☞ 5 ページ) (2) 型式の呼び (銘板表示のもの) (☞ 5 ページ) 及び品名 (☞ 3 ページ) (3) 故障または異常の内容 (できるだけ詳しく) (4) ご住所・お名前・電話番号・道順 (5) 訪問ご希望日
保証について	当社は保証書に記載してあるように、機器の販売後、機器に故障がある場合、一定期間と一定条件のもとに無料修理に必ず応ずることをお約束します。(詳細は保証書をご覧ください) 保証書を紛失されますと無料修理期間であっても修理費をいただく場合がありますので大切に保管してください。
補修用性能部品の保有期間について	補修用性能部品保有期間は、当製品の製造打ち切り後5年間となっています。(補修用性能部品とは、その製品の機能を維持するために必要な部品です)
転居される時	ガスには都市ガス数種類およびLPガスの区分があります。ガスの種類(ガスグループ)が異なる地域へ転居される場合には、部品の交換や調整が必要となりますので、転居先のガスの種類を確認のうえ、転居先のもよりのガス事業者にご相談ください。この場合、保証期間内でも、調整・改造に要する費用は有料となります。ただし、ガスの種類によっては調整できない場合があります。
アフターサービスなどについてわからないとき	お買い上げの販売店が別添の「連絡先一覧表」を参照していただき、もよりの当社事業所にご連絡ください。また、リンナイフリーダイヤルをご利用ください。 ☎ 0120-054-321
お客様の個人情報の取り扱いについて	●当社は、お客様よりお知らせいただいたお客様のお名前・ご住所・電話番号などの個人情報を、サービス活動および安全点検活動のために利用させていただく場合がございますのでご了承ください。 ●当社は、機器の修理や点検業務を当社の協力会社に委託する場合、法令に基づく義務の履行または権限の行使のために必要な場合、その他正当な理由がある場合を除き、当社以外の第三者に個人情報を開示・提供はいたしません。

製品についてのお問い合わせは

本社 ☎052(361)8211 ☎454-0802 名古屋市中川区福住町2番26号
 関東支店 ☎03(3471)9047 ☎140-0002 東京都品川区東品川1-6-6
 東京支店 ☎03(3471)9047 ☎140-0002 東京都品川区東品川1-6-6
 北関東支店 ☎048(667)4321 ☎331-0811 さいたま市北区吉野町1丁目396-1
 東関東支店 ☎043(273)3360 ☎261-0026 千葉県美浜区幕張西2丁目7-1
 南関東支店 ☎045(320)3051 ☎221-0856 横浜市神奈川区三ツ沢上町4番10号
 東北支店 ☎022(288)3251 ☎984-0038 仙台市若林区伊在字東通20-1

北海道支店 ☎011(281)2506 ☎060-0031 札幌市中央区北一条東2丁目
 新潟支店 ☎025(247)6610 ☎950-0864 新潟市東区紫竹2丁目1-74
 中部支店 ☎052(363)8001 ☎454-0802 名古屋市中川区福住町2番26号
 関西支店 ☎06(6786)3612 ☎550-0014 大阪市西区北堀江3丁目10番21号
 中国支店 ☎082(277)5131 ☎733-0833 広島市西区商工センター4丁目2-1
 四国支店 ☎087(821)8055 ☎760-0066 高松市福岡町2丁目11番6号
 九州支店 ☎092(281)3234 ☎812-0029 福岡市博多区古門戸町2番3号

修理についてのお問い合わせは

☎ 0120-054-321



JT0010-031X03(00) ☆
 SC-04 © ㊞
 06000005163270